

# Asist®

## HOT AIR GUN 2000W



### AE6H2005N1

CZ – HORKOVZDUŠNÁ PISTOLE 2000W	- Návod k obluze	4 - 8
SK – TEPOVZDUŠNÁ PIŠTOĽ 2000W	- Návod na použitie	9 - 13
H – HŐLÉGFÚVÓ PISZTOLY 2000W	- Kezelési utasítás	14 - 18
RO – PISTOL CU AER CALD 2000W	- Instructiuni de utilizare	19 - 23

## SYMBOLS



Read operating instructions before use  
Před prvním použitím si přečtěte návod k obsluze  
Pred prvím použitím si prečítajte návod na použitie  
Beüzemelés előtt olvassa el a használati utasítást  
Cititi cu atentie instructiunile inainte de a folosi produsul



Warning  
Nebezpečí  
Nebezpečie  
Figyelmeztetés  
Atentie



Wear ear protection  
Používejte ochranu sluchu  
Používajte ochranu sluchu  
Használjon fülvédőt  
Folositi protectie fonica



Wear eye protection  
Používejte ochranu zraku  
Používajte ochranu zraku  
Használjon védőszemüveget  
Folositi ochelari de protectie



Wear dust mask  
Používejte ochrannou dýchací roušku  
Používajte ochrannú dýchaciu rúžku  
Használjon porvédő maszkot  
Folositi masca impotriva prafului



Risk of electric shock  
Nebezpečí úrazu elektrickým proudem  
Nebezpečie úrazu elektrickým prúdom  
Áramütésveszély  
Atenție, pericol de electrocutare!

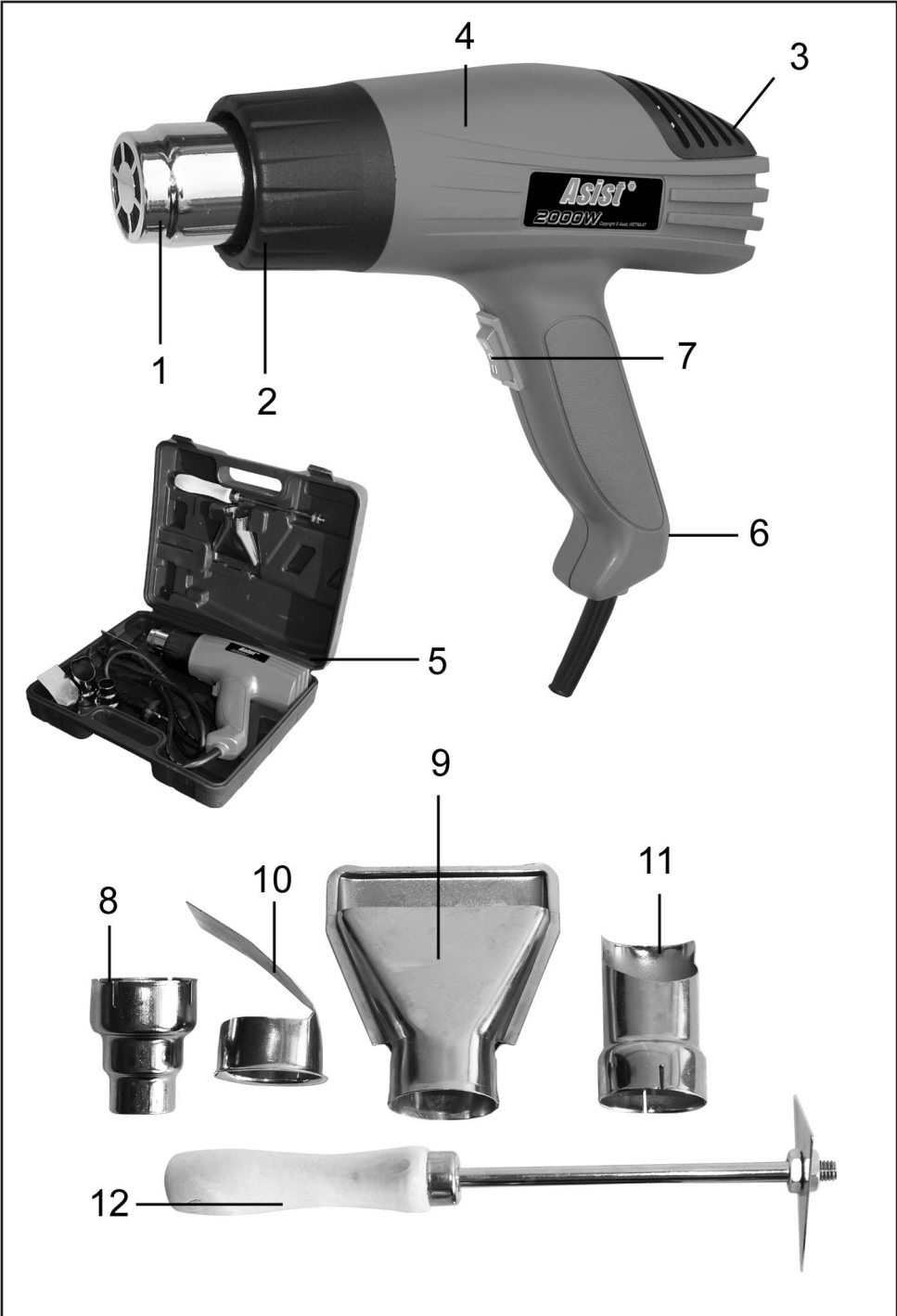

CZ

# AE6H200SN1 - HORKOVZDUŠNÁ PISTOLE 2000W

## OBCENÉ BEZPEČNOSTNÍ POKYNY

**Tyto bezpečnostní pokyny si pečlivě prostudujte, zapamatujte a uschovejte**

**UPOZORNĚNÍ:** Při používání elektrických strojů a elektrického nářadí je nutno respektovat a dodržovat následující bezpečnostní pokyny z důvodů ochrany před úrazem elektrickým proudem, zraněním osob a nebezpečím vzniku požáru. Výrazem „elektrické nářadí“ je ve všech níže uvedených pokynech myšleno jak elektrické nářadí napájené ze sítě (napájecím kabelem), tak nářadí napájené z baterii (bez napájecího kabelu). Uschovejte všechna varování a pokyny pro příští použití.

### 1. Pracovní prostředí

- Udržujte pracovní prostor v čistém stavu a dobře osvětlen. Nepořádek a tmavá místa na pracovišti bývají příčinou úrazů. Uklíďte nářadí, které právě nepoužíváte.
- Nepoužívejte elektrické nářadí v prostředí s nebezpečím vzniku požáru nebo výbuchu, to znamená v místech, kde se vyskytují hořlavé kapaliny, plyny nebo prach. V elektrickém nářadí vzniká na komutátoru jiskření, které může být příčinou vznícení prachu nebo výparů.
- Při používání el. nářadí zamezte přístupu nepovolovaných osob, zejména dětí, do pracovního prostoru! Budete-li vyrušováni, můžete ztratit kontrolu nad prováděnou činností. V žádném případě nenechávejte el. nářadí bez dohledu. Zabraňte zvířatům přístup k zařízení.

### 2. Elektrická bezpečnost

- Vidlice napájecího kabelu elektrického nářadí musí odpovídat síťové zásuvce. Nikdy jakýmkoliv způsobem neupravujte vidlici. K nářadí, které má na vidlici napájecího kabelu ochranný kolík, nikdy nepoužívejte rozvodky ani jiné adaptéry. Nepoškozené vidlice a odpovídající zásuvky osobe nebezpečí úrazu elektrickým proudem. Poškozené nebo zamotané napájecí kabely zvyšují nebezpečí úrazu elektrickým proudem. Pokud je síťový kabel poškozen, je nutno jej nahradit novým síťovým kabelem, který je možné získat v autorizovaném servisním středisku nebo u dovozce.
- Vyvarujte se dotyku těla s uzemněnými předměty, jako např. potrubí, tělesa ústředního topení, sporáky a chladničky. Nebezpečí úrazu elektrickým proudem je větší, je-li vaše tělo spojeno se zemí.
- Nevystavujte elektrické nářadí dešti, vlhku nebo mokru. Elektrického nářadí se nikdy nedotýkejte mokrou rukou. Elektrické nářadí nikdy nevymějte pod tekoucí vodou ani ho neponožujte do vody.
- Nepoužívejte napájecí kabel k jinému účelu, než pro jaký je určen. Nikdy nenoste a neteletejte elektrické nářadí za napájecí kabel. Nevytahujte vidlici ze zásuvky tahem za kabel. Zabraňte mechanickému poškození elektrických kabelů ostrými nebo horkými předměty.
- El. nářadí bylo vyrobeno výlučně pro napájení střídavým el. proudem. Vždy zkontrolujte, že elektrické napětí odpovídá údajům uvedenému na typovém štítku nářadí.
- Nikdy nepracujte s nářadím, které má poškozený el. kabel nebo vidlici, nebo spadlo na zem a je jakýmkoliv způsobem poškozené.
- V případě použití prodlužovacího kabelu vždy zkontrolujte, že jeho technické parametry odpovídají údajům uvedeným na typovém štítku nářadí. Je-li elektrické nářadí používáno venku, použijte prodlužovací kabel vhodný pro venkovní použití. Při použití prodlužovacích bund je nutné je rozvinout, aby nedocházelo k přehřátí kabelu.
- Je-li elektrické nářadí používáno ve vlhkých prostorech nebo venku, je povoleno jej používat pouze, pokud je zapojeno do el. obvodu s proudovým chráničem  $\leq 30$  mA. Použití el. obvodu s chráničem /RCD/ snižuje riziko úrazu elektrickým proudem.
- Ruční el. nářadí držte výhradně za izolované plochy určené k uchopení, protože při provozu může dojít ke kontaktu řezacího či vrtačického příslušenství se skrytým vodičem nebo s napájecí šňůrou nářadí.

### 3. Bezpečnost osob

- Při používání elektrického nářadí buďte pozorní a ostražití, věnujte maximální pozornost činnosti, kterou právě provádíte. Soustřeďte se na práci. Nepracujte s elektrickým nářadím pokud jste unaveni, nebo jste-li pod vlivem drog, alkoholu nebo léků. I chvilková nepozornost při používání elektrického nářadí může vést k vážnému poranění osob. Při práci s el. nářadím nejezte, nepijte a nekuřte.
- Používejte ochranné pomůcky. Vždy používejte ochranu zraku. Používejte ochranné prostředky odpovídající druhu práce, kterou provádíte. Ochranné pomůcky jako např. respirátor, bezpečnostní ovisy s protiskluzovou úpravou, pokrývka hlavy nebo ochranná sluchová souvaha v souladu s podmínkami práce snižují riziko poranění osob.
- Vyvarujte se neúmyslného zapnutí nářadí. Nepřenášejte nářadí, které je připojeno k elektrickému síti, s prstem na spínači nebo na spoušti. Před připojením k elektrickému napájení se ujistěte, že spínač nebo spoušť jsou v poloze „vypnuto“. Přenášení nářadí s prstem na spínači nebo zapovínaní vidlice nářadí do zásuvky se zapnutým spínačem může být příčinou vážných úrazů.
- Před zapnutím nářadí odstraňte všechny seřizovací klíče a nástroje. Seřizovací klíč nebo nástroj, který zůstane připevněn k otáčející se části elektrického nářadí může být příčinou poranění osob.
- Vždy udržujte stabilní postoj a rovnováhu. Pracujte jen tam, kam bezpečně dosáhnete. Nikdy nepřeceňujte vlastní sílu. Nepoužívejte elektrické nářadí, jste-li unaveni.
- Oblékejte se vhodným způsobem. Používejte pracovní oděv. Nenoste volné oděvy ani šperky. Dbejte na to, aby se vaše vlasy, oděv, rukavice nebo jiná část vašeho těla nedostala do přílišné blízkosti rotujících nebo rozptýlených částí el.nářadí.
- Připojte zařízení k odsávání prachu. Jestliže má nářadí možnost připojení zařízení pro zachycování nebo odsávání prachu, zajistěte, aby došlo

k jeho řádnému připojení a používání. Použití těchto zařízení může ezbezt nebezpečí zranění pracovníkem.

- Pevně upevněte obrobek. Použijte truhlářskou svěrku nebo svěrka pro upevnění dílu, který budete obrábět.
- Nepoužívejte elektrické nářadí pokud jste pod vlivem alkoholu, drog, léků nebo jiných omamných či návykových látek.
- Toto zařízení není určeno pro použití osobami (včetně dětí) se sníženými fyzickými, smyslovými nebo mentálními schopnostmi nebo s nedostatkem zkušeností a znalostí, pokud nejsou pod dozorem nebo nedostali pokynů s ohledem na použití zařízení od osoby zodpovědné za jejich bezpečnost.

Děti musí být pod dozorem, aby jste se ujistili, že si nehrají se zařízením.

### 4. Používání elektrického nářadí a jeho údržba

- El. nářadí vždy odpojte z el. sítě v případě jakéhokoli problému při práci, před každým čištením nebo údržbou, při každém přenesu a po ukončení práce! Nikdy nepracujte s el. nářadím, pokud je jakýmkoliv způsobem poškozené.
- Pokud začne nářadí vydávat abnormální zvuk nebo zápach, okamžitě ukecejte práci.
- Elektrické nářadí nepřetěžujte. Elektrické nářadí bude pracovat lépe a bezpečněji, pokud je budete provozovat v otáčkách, pro které bylo navrženo. Používejte správné nářadí, které je určeno pro danou činnost. Správné nářadí bude lépe a bezpečněji vykonávat práci, pro kterou bylo konstruováno.
- Nepoužívejte elektrické nářadí, které nelze bezpečně zapnout a vypnout ovládacím spínačem. Používání takového nářadí je nebezpečné. Vadné spínače musí být opraveny certifikovaným servisem.
- Odpojte nářadí od zdroje elektrické energie předtím, než začnete provádět jeho seřizování, výměnu příslušenství nebo údržbu. Toto opatření zamezí nebezpečí náhodného spuštění.
- Nepoužívání elektrického nářadí uklíďte a uschovejte tak, aby bylo mimo dosah dětí a nepovolovaných osob. Elektrické nářadí v ruce nezkušených uživatelů může být nebezpečné. Elektrické nářadí skladujte na suchém a bezpečném místě.
- Udržujte elektrické nářadí v dobrém stavu. Pravidelně kontrolujte seřizování pohyblivých částí a jejich pohyblivost. Kontrolujte zda nedošlo k poškození ochranných krytů nebo jiných částí, které mohou ohrozit bezpečnou funkci elektrického nářadí. Je-li nářadí poškozeno, před dalším použitím zajistěte jeho řádnou opravu. Mnoho úrazů je způsobeno špatně udržovaným elektrickým nářadím.
- Řezací nástroje udržujte ostré a čisté. Správné udržování a naostření nástroje usnadní práci, omezí nebezpečí zranění a práce s nimi se snáze kontroluje. Použití jiných příslušenství než těch, která jsou uvedena v návodu k obsluze mohou způsobit poškození nářadí a být příčinou zranění.
- Elektrické nářadí, příslušenství, pracovní nástroje atd. používejte v souladu s tímto pokynem a takovým způsobem, který je předepsán pro konkrétní elektrické nářadí a to s ohledem na dané podmínky práce a druh prováděné práce. Používání nářadí k jiným účelům, než pro jaké je určeno, může vést k nebezpečným situacím.

### 5. Používání akumulátorového nářadí

- Před vložením akumulátoru se přesvědčte, že je vypnác v poloze „0-vypnuto“. Vložení akumulátoru do zapnutého nářadí může být příčinou nebezpečných situací.
- K nabíjení akumulátorů používejte pouze nabíječky předepsané výrobcem. Použití nabíječky pro jiný typ akumulátoru může mít za následek jeho poškození a vznik požáru.
- Používejte pouze akumulátory určené pro dané nářadí. Použití jiných akumulátorů může být příčinou zranění nebo vzniku požáru.
- Pokud není akumulátor používán, uchovávejte ho odděleně od kovových předmětů jako jsou svorky, klíče, šrouby a jiné drobné kovové předměty, které by mohly způsobit spojení jednoho kontaktu akumulátoru s druhým. Zkratování akumulátoru může zapříčinit zranění, popáleniny nebo vznik požáru.
- S akumulátory zacházejte šetrně. Při nešetrném zacházení může z akumulátoru uniknout chemická látka. Vyvarujte se kontaktu s touto látkou a pokud i přesto dojde ke kontaktu, vymyjte postižené místo proudem tekoucí vody. Pokud se chemická látka dostane do očí, vyhledejte ihned lékařskou pomoc. Chemická látka z akumulátoru může způsobit vážná poranění.

### 6. Servis

- Nevyměňujte části nářadí, neprovádějte sami opravy, ani jiným způsobem nezasahujte do konstrukce nářadí. Opravy nářadí světe kvalifikovaným osobám.
- Každá oprava nebo úprava výrobku bude oprávnění naší společnosti je nenipustná (může způsobit úraz, nebo škodu uživateli).
- Elektrické nářadí vždy nechte opravit v certifikovaném servisním středisku. Používejte pouze originální nebo doporučené náhradní díly. Zajistěte tak bezpečnost Vaši i Vašeho nářadí.

## DOPLŇUJÍCÍ BEZPEČNOSTNÍ POKYNY

Před použitím si prosím přečtěte tyto bezpečnostní pokyny a pečlivě je uschovejte.

**! - Tento symbol označuje nebezpečí zranění, nebo poškození zařízení .**

! V případě nedodržení pokynů uvedených v této příručce, hrozí riziko úrazu.

! Elektrická horkovzdušná pistole odpovídá platným technickým předpisům a normám.

! Pozor. Při provozu této horkovzdušné pistole dosahuje teplota 400-600°C, aniž by se tak vysoká teplota viditelně projevovala.

! Dávejte pozor na proud horkého vzduchu, může způsobit popáleniny.

! Nedotýkejte se ústí pistole za provozu, mohli by jste se o ně popálit.

! Pokud s pistolí nezacházíte opatrně, může dojít ke vzniku požáru.

! S pistolí nepracujte příliš dlouho na jednom místě.

! Buďte opatrní zvláště v blízkosti hořlavých materiálů. Nezapomínejte, že žár se může přenést i na hořlavé materiály, které nejsou přímo vidět.

! Pistolí nikdy nepoužívejte tam, kde by mohlo dojít k výbuchu.

! S pistolí nikdy nepracujte ve vlhkém prostředí.

! Pistolí nepoužívejte jako vysoušeč vlasů.

! Proud horkého vzduchu nikdy nesměřujte na sebe nebo na jiné osoby s úmyslem vysušit oblečení nebo obuv. Proud horkého vzduchu nesměřujte na elektrické kabely ani zásuvky, mohlo by dojít ke zkratu elektrického proudu.

! Přívod vzduchu nikdy nezakrývejte, pistole by se mohla přepálit.

- Po použití položte pistoli na vhodný podstavec a před uložením ji nechte vychladnout.

- Pistolí nenechávejte a neukládejte venku.

**- Používejte ochranné prostředky proti hluku, prachu a vibracím !!!**

**TYTO BEZPEČNOSTNÍ POKYNY USCHOVEJTE !!!**

## POPIS

- 1 Ústí – výstup horkého vzduchu
- 2 Ochranná objímka
- 3 Nasávání studeného vzduchu
- 4 Hlavní část – tělo přístroje
- 5 Plastový kufr
- 6 Hlavní přívod (230V AC)
- 7 Dvoupohodový vypínač
- 8 Bodová tryska
- 9 Vychylovací tryska
- 10 Háková tryska
- 11 Tryska na ochranu skla
- 12 Seškrabovací nástroj

## PIKTOGRAMY

Piktogramy uvedené na obalu výrobku :

- a) Hodnoty napájení
- b) Příkon
- c) Teplotní stupně

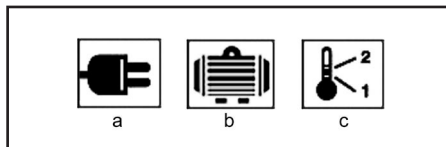

## POUŽITÍ A PROVOZ

Nářadí ASIST je určeno pouze pro domácí nebo hobby použití.

Výrobce a dovozce nedoporučují používat toto nářadí v extrémních podmínkách a při vysokém zatížení.

Jakékoliv další doplňující požadavky musí být předmětem dohody mezi výrobcem a odběratelem.

! Pozor na nebezpečí výbuchu nebo požáru. Při práci s plasty, nátěry (obzvlášť se staršími nátěry), laky a podobnými materiály, mohou vznikat hořlavé a jedovaté plyny.

- Ideální pracovní teplota musí být zjištěna metodou zkoušky. Proto doporučujeme začít s nižší teplotou. Vhodná pracovní teplota i vzdálenost mezi tryskou a opracovávaným materiálem se mění v závislosti na jeho typu. Vždy by to mělo být nejméně 50mm .

Tato horkovzdušná pistole je určena k následujícím úkolům:

- odstraňování barev a jejich zbytků ze dřeva, kovu a umělých hmot;
- odstraňování samolepicích štítků;
- připevňování štítků z PVC;
- formování materiálů, které měknou při nízkých teplotách, včetně akrylových plastických hmot a plexiskla;
- provádění tepelných spojů syntetických materiálů, včetně materiálů a fólií s vrstvou PVC;
- práce s trubkami stahovatelnými teplem;
- nahřívání doplňků trubkových instalací a ohýbání trubek;
- opravy lyží, surfovacích prken a podobného sportovního vybavení.

## NASTAVENÍ TEPLoty:

Horkovzdušná pistole má dvě možnosti nastavení:

1. Nízká teplota – pro použití v místech, kde materiál nebo jeho okolí neumožňují příliš vysoké teploty. Nastavení: 400 °C

2. Vysoká teplota – pro rychlé nahřátí materiálu, kde je též možnost pracovat s pistolí na větší vzdálenost. Nastavení: 600 °C

## Navrhované nastavení

Odstraňování nátěru	Vysoká teplota
Roztavování potrubí	Vysoká teplota

Ohýbaní plastů  
Smršťování plastů

Nízká teplota  
Nízká teplota

Všechna použití, kromě odstraňování nátěrů z rámu oken, mohou být uskutečněna bez použití trysky, ale z důvodu dosažení lepších výsledků se doporučuje použití trysek.

### **Zapnutí a vypnutí**

Pistolí lze přepnout na nižší nebo vyšší teplotu. Přepnutím vypínače (7) do polohy 'I' nastavíte nižší teplotu. Přepnutím vypínače do polohy 'II' nastavíte vyšší teplotu. Pistolí vypnete přepnutím vypínače do polohy '0'.

### **Trysky**

Souprava je dodávána se čtyřmi různě tvarovanými tryskami, které mohou být použity následujícím způsobem:

#### **Bodová tryska**

Tato tryska směřuje proud tepla v bodě na materiál. Je ideální k použití při odstraňování nátěrů v těžko dostupných rozích, šterbinách, lištách, lemech, nebo kdekoli, kde je vyžadováno přesné odstranění nátěru.

#### **Vychylovací tryska**

Tato tryska vysílá dlouhý, úzký proud tepla na materiál a je ideální na odstraňování nátěrů a laku z velkých plochých povrchů jako například podlahových lišt, dveří, schodišť atd. Měla by se používat spolu s plochou škrabkou.

#### **Tryska na ochranu skla**

Tato tryska odklání proud tepla od skla nebo jiných křehkých míst a vrací ho zpět na materiál.

#### **Háková tryska**

Tato tryska roztupluje teplo rovnoměrně po celém materiálu.

#### **Seškrabovací nástroj**

Vyjměte rukojeť ze soupravy, odstraňte matici z konce, připevněte trojúhelníkovou čepel na místo, znovu umístěte a utáhněte matici. Trojúhelníková čepel je ideální na seškrabávání nátěrů z plochých dřevěných povrchů a hran. Nezapomeňte po použití a před uskladněním vyčistit čepel drátěnkou a trochou oleje.

#### **Odstraňování nátěrů**

Vybte si požadovanou trysku a připevněte ji na výpusť tepla. Zvolte požadovanou škrabku nebo seškrabovací nástroj. Držte pistolí s tryskou přibližně 50mm od povrchu nátěru a začněte, s teplotou nastavenou na nízkou úroveň, pomalu pohybovat pistolí dopředu a dozadu, dokud se na nátěru nezačnou tvořit puchýře a bubliny. Okamžitě odstraňte nátěr škrabkou nebo seškrabovacím nástrojem. Snažte se nahřívát nátěr hned před škrabkou, aby jste si vytvořili plynulý postup. Nenahřívajte nátěr příliš dlouho, protože spálený

nátěr se těžko odstraňuje.

Většina nálepek se též dá odstranit použitím tepla k změknutí lepidla. Buďte opatrní a nesměřujte teplo na nálepku příliš dlouho, protože by se mohly na nátěru vytvořit puchýře.

#### **Odstraňování nátěrů z okenních rámu**

Vždy používejte trysku na ochranu skla. Ujistěte se, že máte trysku nasměrovanou správným směrem pryč od skla, před tím, než ji zapnete. Otáčejte pistolí nebo trysku o 90° když s ní pohybuje směrem k horizontálnímu nebo vertikálnímu lemu. Nechte trysku vychladnout před tím, než se ji pokusíte otočit. Nátěr se z povrchu může odstranit pomocí seškrabovacího nástroje nebo měkkého drátěného kartáče.

**VAROVÁNÍ:** Sklo se může snadno rozbít / prasknout.

#### **Rozmrazování zamrzutého potrubí**

Vybte si hákovou trysku a připevněte ji na výpusť tepla. Vždy nahřívajte zamrznutou část z jednoho konce na druhý, nikdy ne od středu.

**VAROVÁNÍ:** Nepokoušejte se rozmrazit PVC potrubí. Vždy zkontrolujte, že se jedná o vodovodní potrubí a ne plynové potrubí. NIKDY nenahřívajte plynové potrubí!!!!

#### **Smršťování elektrických kabelů**

Vybte si hákovou trysku a připevněte ji na výpusť tepla. Vybte si objímku, která se smrští teplem a má stejný průměr jako materiál. Rovnoměrně nahřívajte objímku.

#### **Sváření plastů**

Vybte si bodovou nebo vychylovací trysku a připevněte ji na výpusť tepla. Materiály, které se budou svářet spolu, musí být vyrobeny přesně ze stejného druhu plastu. Místa, která se budou svářet, musí být čistá a odmaštěná. Nahřívajte svár, až dokud se plast nestane lepkavým, potom přiložte druhý povrch.

**VAROVÁNÍ:** Plasty se mohou velmi rychle změnit z lepkavých na tekuté. Vyvarujte se popáleninám od horkého plastu. Neodstraňujte roztavený plast z popáleniny. Vložte ji pod studenou vodu a vyhledejte lékařskou pomoc.

#### **Ohýbaní plastových trubek**

Vybte si hákovou trysku a připevněte ji na výpusť tepla. Otočte pistolí a umístěte ji na spínací stojan, aby spočívala na bezpečném pracovním místě s tryskou směřující nahoru, viz obrázek. Aby se zabránilo vypuklínkám nebo přepadnutí trubky, naplňte trubku suchým pískem a utěsněte ji na obou koncích. Nahřívajte trubku pravidelně pohybem ze strany na stranu a ohněte ji do požadovaného tvaru.

**VAROVÁNÍ:** Chraňte si ruce před teplem.

---

### **ČIŠTĚNÍ A ÚDRŽBA**

---

! Před čištěním a údržbou, vždy vytáhněte přívodní kabel nářadí ze zásuvky.

Nářadí nevyžaduje žádnou zvláštní údržbu. Pravidelně čistěte ventilační otvory.

Nikdy nečistěte žádnou část nářadí tvrdým, ostrým a nebo drsným předmětem.

### **Uskladnění při dlouhodobějším nepoužívání**

Nářadí neskladujte na místě, kde je vysoká teplota. Pokud je možné skladujte nářadí na místě se stálou teplotou a vlhkostí.

---

#### **TECHNICKÉ ÚDAJE:**

---

Vstupní napětí	230 V
Vstupní kmitočet	50 Hz
Příkon	1350 W / 2000 W
Počet teplotních stupňů	2
Max. teplota vzduchu	400°C / 600°C
Max. průtok vzduchu	300L/min / 500L/min
Hmotnost	0,7 kg
Třída ochrany	□ / II.

Změny vyhrazeny.

---

#### **OCHRANA ŽIVOTNÍHO PROSTŘEDÍ ZPRACOVÁNÍ ODPADŮ**

---



Elektronářadí, příslušenství a obaly by měly být dodány k opětovnému zhodnocení nepoškozujícím životní prostředí.

#### **Nevyhazujte elektronářadí do domovního odpadu!**

Podle evropské směrnice WEEE (2002/96/ES) o starých elektrických a elektronických zařízeních a její aproximace v národních zákonech musí být neupotřebitelné elektronářadí odevzdáno v místě koupě podobného nářadí, nebo v dostupných sběrných střediscích určených ke sběru a likvidaci elektronářadí. Takto odevzdané elektronářadí bude shromážděno, rozebráno a dodáno k opětovnému zhodnocení nepoškozujícím životní prostředí.

Výrobek splňuje požadavky dle směrnice RoHS (2002/95/EC).

---

#### **ZÁRUKA**

---

V příloženém materiálu najdete specifikaci záručních podmínek.

#### **Datum výroby**

Datum výroby je zakomponováno do výrobního čísla uvedeného na štítku výrobku. Výrobní číslo má formát AAAA-CCCC-DD-HHHHH - kde CCCC je rok výroby a DD je měsíc výroby.

## ES PROHLÁŠENÍ O SHODĚ

*My, dovozce do EU*  
**WETRA-XT, ČR s.r.o.**

U Libeňského pivovaru 63/2Náhodská 1623  
180 00 Praha 8, Czech Republic  
IČO: 25632833

*prohlašujeme, že výrobek*

**Typ:**

**AE6H200SN1**

**Název:**

**HORKOVZDUŠNÁ PISTOLE**

**Technické parametry**

Hodnoty napájení 230V~50Hz  
Příkon 2000W  
Max. teplota vzduchu 400°C / 600°C  
Max. průtok vzduchu 300L/min / 500L/min

*splňuje všechna příslušná ustanovení následujících předpisů Evropských společností:*

EC Machinery Directive (MD)	2006/42/EC (98/37/EC)
EC Low Voltage Directive (LVD)	2006/95/EC
EC Electromagnetic Compatibility Directive (EMC)	2004/108/EC

*Testování výrobku a ES přezkoušení typu provedla autorizovaná firma:*

Intertek Testing Services Shanghai, Building No. 86 Qinzhou Road, Shanghai 200233, China

*Vlastnosti a technické specifikace výrobku odpovídají následujícím normám EU :*

EN 60335-1  
EN 60335-2-45  
EN 50366  
EN 55014-1  
EN 55014-2  
EN 61000-3-2  
EN 61000-3-3

*Osvědčení a výsledky testování jsou zaznamenány v následujících certifikátech a test-repotech:*

Certifikát č.: SHEMC 1005004	Test Report č. SH10050189-001
---------------------------------	----------------------------------

*Osoba pověřená kompletací technické dokumentace:*

Alexandr Herda, general manager  
WETRA-XT, ČR s.r.o.  
U Libeňského pivovaru 63/2  
180 00 Praha 8, Czech Republic

**Datum:** 2011-05-09

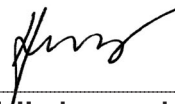

**Alexandr Herda, general manager**



Praha, 2011-05-09



SK

# AE6H200SN1 - TEPLOVZDUŠNÁ PIŠTOL 2000W

## VŠEOBECNÉ BEZPEČNOSTNÉ POKYNY

**Tieto bezpečnostné pokyny si starostlivo preštudujte, zapamätajte a uschovajte.**

Upozomenie! Pri používaní elektrických strojov a elektrického náradia je nutné rešpektovať a dodržiavať nasledujúce bezpečnostné pokyny z dôvodu ochrany pred úrazom elektrickým prúdom, zranením osôb a nebezpečím vzniku požiaru. Výrazom „elektrické náradie“ je vo všetkých nižšie uvedených pokynoch myslené nielen náradie napájané z elektrickej siete (napájacím káblom) ale i náradie napájané z akumulátora. (bez napájacieho kábla).

Odoľte všetky varovania a pokyny pre budúce použitie.

### 1. Pracovné prostredie

**a)** Udržujte pracovný priestor v čistom stave a dobre osvetlený. Neporiadok a tmavé miesta na pracovisku bývajú príčinou úrazov. Odoľte náradie, ktoré práve nepoužívate.

**b)** Nepoužívajte elektrické náradie v prostredí s nebezpečenstvom vzniku požiaru alebo výbuchu, to znamená v miestach, kde sa vyskytujú horľavé kvapaliny, plyny alebo prach. V elektrickom náradí vznikajú iskry, ktoré môžu byť príčinou vznietenia prachu alebo výparov. Zabráňte zvieratám prístup k náradu.

**c)** Pri používaní el. náradia zabráňte prístupu nepovolaných osôb do pracovného priestoru, najmä detí. Ak budete vyrúšovaní, môžete stratiť kontrolu nad pracovnou činnosťou. V žiadnom prípade nenechávajte el. náradie bez dohľadu.

### 2. Elektrická bezpečnosť

**a)** Vidlica napájacieho kábla elektrického náradia musí zodpovedať sieťovej zásuvke. Nikdy akýmkoľvek spôsobom neupravujte el. prívodný kábel. Náradie, ktoré má na vidlici prívodné šnúry okružné kolík, nikdy nepripájajte rozvodkami alebo inými adaptérmi. Neпоškodene vidlice a zodpovedajúce zásuvky znižia nebezpečenstvo úrazu elektrickým prúdom. Poškodené alebo zamotané prívodné káble zvyšujú nebezpečenstvo úrazu elektrickým prúdom. Ak sa sieťová šnúra poškodí, musí sa nahradiť osobitou sieťovou šnúrou, ktorú možno dostať u výrobcu alebo jeho obchodného zástupcu.

**b)** Vyvarujte sa dotyku tela s uzemnenými plochami, ako napr. potrubné systémy, telesá ústredného kúrenia, šporáky a chladničky. Nebezpečenstvo úrazu elektrickým prúdom je väčšie, ak je Vaše telo spojené so zemou.

**c)** Nevystavujte elektrické náradie dažďu, vlhku alebo vode. Elektrického náradia sa nikdy nedotýkajte mokrymi rukami. Elektrické náradie nikdy neumývajte pod tečúcou vodou ani ho neponarajte na vodu.

**d)** Nepoužívajte napájací kábel k inému účelu, než pre aký je určený. Nikdy nenoste a nefahajte elektrické náradie za napájací kábel. Nevytahujte vidlicu zo zásuvky ťahom za kábel. Zabráňte mechanickému poškodeniu elektrických káblov ostrím alebo horúcim predmetom

**e)** El. náradie bolo vyrobené výlučne pre napájanie striedavým el. prúdom. Vždy skontrolujte, či el. napätie zodpovedá údajom uvedenému na typovom štítku.

**f)** Nikdy neppracujte s náradím, ktoré má poškodený el. kábel príp. vidlicu, alebo spadlo na zem a je akýmkoľvek spôsobom poškodené.

**g)** V prípade použitia predživacieho kábla vždy skontrolujte či jeho technické parametre odpovedajú údajom uvedeným na typovom štítku náradia. Ak je elektrické náradie používané vonku, používajte predživiaci kábel vhodný pre vonkajšie použitie. Pri použití predživiacich bubnov je potrebné ich rozvinúť, aby nedochádzalo k ich prehriatiu.

**h)** Ak je elektrické náradie používané vo vlhkých priestoroch alebo vonku je povolené používať ho iba ak je zapojené do el. obvodu s prívodným chráničom  $\leq 30$  mA. Použitie el. obvodu s chráničom /RCBO/ zvyšuje riziko úrazu elektrickým prúdom.

**i)** Držte el. ručné náradie výlučne za izolované plochy určené na uchopenie, pretože pri prevádzke môže dôjsť ku kontaktu rezacieho či vrtiaceho príslušenstva so skrytým vodičom alebo vlastnou šnúrou.

### 3. Bezpečnosť osôb

**a)** Pri používaní elektrického náradia buďte pozorní a ostrožní, venujte maximálnu pozornosť činnosti, ktorú práve prevádzkate. Sústreďte sa na prácu. Nepracujte s elektrickým náradím ak ste unavení, alebo ste pod vplyvom drog, alkoholu alebo liekov. Aj chvilková nepozornosť pri používaní elektrického náradia môže viesť k vážnemu poraneniu osôb. Pri práci s el. náradím nejedzte, nepite a nefajčite.

**b)** Používajte ochranné pomôcky. Vždy používajte ochranu očí. Používajte ochranné prostriedky odpovedajúce druhu práce, ktorú prevádzkate. Ochranné pomôcky ako napr. respirátor, bezpečnostná obuv s protišmykovou úpravou, pokrývka hlavy alebo ochrana sluchu, používané v súlade s podmienkami práce, znižujú riziko poranenia osôb.

**c)** Vyvarujte sa neúmyselnému zapnutiu el. náradia. Neprenášajte el. náradie, ktoré je pripojené k elektrickej sieti, s prstom na vypínači alebo na spúšti. Pred pripojením k elektrickému napätiu sa uistite, či vypínač alebo spúšť sú v polohe „vypnuté“. Prenášanie el. náradia s prstom na vypínači alebo pripájaníe vidlice el. náradia do zásuvky zo zapnutým vypínačom môže byť príčinou vážnych úrazov.

**d)** Pred zapnutím el. náradia odstráňte všetky nastavovacie kľuče a nástroje. Nastavovací kľúč alebo nástroj, ktorý zostane pripevný k otáčajúcej sa časti elektrického náradia môže byť príčinou poranenia osôb.

**e)** Vždy udržiavte stabilný postoj a rovnováhu. Pracujte len tam, kam bezpečne dosiahnete. Nikdy neprečunajte vlastnú silu. Nepoužívajte elektrické náradie, ak ste unavení.

**f)** Obliekajte sa vhodným spôsobom. Používajte pracovné oblečenie. Nenoste voľné oblečenie ani šperky. Dbajte na to, aby sa vaše vlasy, oblečenie, rukavice alebo iná časť Vášho tela nedostala do prílišnej blízkosti rotujúcich alebo rozptálených častí el. náradia.

**g)** Pripojte el. náradie k odsávaniu prachu. Ak má el. náradie možnosť

pripojenia zariadenia na zachytávanie alebo odsávanie prachu, uistite sa, že došlo k jeho riadnemu pripojeniu a používaniu. Použitie takýchto zariadení môže obmedziť nebezpečenstvo vznikajúce prachom.

**h)** Pevne upevnite obrobok. Použite stolársku svorku alebo zverák pre upevnenie obrobku, ktorý budete obrábať.

**i)** Nepoužívajte akékoľvek náradie ak ste pod vplyvom alkoholu, drog, liekov alebo iných omamných či návykových látok.

**j)** Toto zariadenie nie je určené na použitie osobami (vrátane detí) so zníženými fyzickými, zmyslovými alebo mentálnymi schopnosťami alebo s nedostatkom skúseností a znalostí, pokiaľ nie sú pod dozorom alebo nedostali pokyny ohľadom použitia zariadenia od osoby zodpovednej za ich bezpečnosť. Deti musia byť pod dozorom, aby ste sa uistili, že sa nehrajú so zariadením.

### 4. Používanie a starostlivosť o elektrické náradie.

**a)** El. náradie vždy odpojte od el. siete v prípade akéhokoľvek problému pri práci, pred každým čistením alebo údržbou, pri každom presune a pri ukončení činnosti! Nikdy neppracujte s el. náradím, ak je akýmkoľvek spôsobom poškodené.

**b)** Ak začne náradie vydávať abnormálny zvuk alebo zápach, okamžite ukončite prácu.

**c)** Elektrické náradie nepreťažujte. Elektrické náradie bude pracovať lepšie a bezpečnejšie, ak s ním budete pracovať v otáčkach, pre ktoré bolo navrhnuté. Používajte správne náradie, ktoré je určené pre danú činnosť. Vhodné náradie bude dobre a bezpečne vykonávať prácu, pre ktorú bolo vyrobené.

**d)** Nepoužívajte elektrické náradie, ktoré nemožno bezpečne zapnúť a vypnúť ovládacím vypínačom. Používanie takého náradia je nebezpečné. Vadný vypínač musí byť opravený certifikovaným servisom.

**e)** Odpojte náradie od elektrickej siete predtým, než začnete prevádzkať jeho nastavenie, výmenu príslušenstva alebo údržbu. Toto opatrenie obmedzí nebezpečenstvo náhodného spustenia.

**f)** Nepoužívanie elektrického náradie uschovajte tak, aby bolo mimo dosahu detí a nepovolaných osôb. Elektrické náradie v rukách neskúsených užívateľov môže byť nebezpečné. Elektrické náradie skladujte na suchom a bezpečnom mieste.

**g)** Starostlivo udržiavte elektrické náradie v dobrom stave. Pravidelne kontrolujte nastavenie pohybujúcich sa častí a ich pohyblivosť. Kontrolujte či nedošlo k poškodeniu ochranných krytov alebo iných častí, ktoré môžu ohroziť bezpečnú funkciu elektrického náradia. Ak je náradie poškodené, pred ďalším použitím zaistite jeho opravu. Mnoho úrazov je spôsobené nesprávnou údržbou elektrického náradia.

**h)** Rezacie nástroje udržiavte ostré a čisté. Správne udržiavané a naostrené nástroje uľahčujú prácu, obmedzujú nebezpečenstvo úrazu a práca s nimi sa ľahšie kontroluje. Použitie iného príslušenstva než toho, ktoré je uvedené v návode na obsluhu alebo doporučené dovozcom môže spôsobiť poškodenie náradia a byť príčinou úrazu.

**i)** Elektrické náradie, príslušenstvo, pracovné nástroje atď. používajte v súlade s týmito pokynmi a takým spôsobom, ktorý je predpísaný pre konkrétne elektrické náradie a to s ohľadom na dané podmienky práce a druh prevádzkanej práce. Používanie náradia na iné účely, než pre aké je určené, môže viesť k nebezpečným situáciám.

### 5. Používanie akumulátorového náradia

**a)** Pred vložením akumulátora sa uistite, že je vypínač v polohe „0-vypnuté“. Vloženie akumulátora do zapnutého náradia môže byť príčinou nebezpečných situácií.

**b)** K nabíjaniu akumulátora používajte len nabíjačky predpísané výrobcom. Použitie nabíjačky pre iný typ akumulátora môže mať za následok jeho poškodenie a vznik požiaru.

**c)** Používajte iba akumulátory určené pre dané náradie. Použitie iných akumulátorov môže byť príčinou úrazu alebo vzniku požiaru.

**d)** Ak nie je akumulátor používaný, uschovávajte ho oddelene od kovových predmetov ako sú svorky, kľuče, skrutky a iné drobné kovové predmety, ktoré by mohli spôsobiť spojenie jedného akumulátora s druhým. Vyskrabovanie akumulátora môže zapríčiniť úraz, popálenie alebo vznik požiaru.

**e)** S akumulátormi zaobchádzajte šetrne. Pri nešetrnom zaobchádzaní môže z akumulátora uniknúť chemická látka. Vyvarujte sa kontaktu s ňou. Ak predsa dôjde ku kontaktu s touto chemickou látkou, vymyte postihnuté miesto prírodou tečúcou vodou. Ak sa chemická látka dostane do očí, vyhľadajte ihneď lekársku pomoc. Chemická látka z akumulátora môže spôsobiť vážne poranenie.

### 6. Servis

**a)** Nevymieňajte časti náradia, neprevádzkajte sami opravy, ani iným spôsobom nezahasujte do konštrukcie náradia. Opravy náradia zverte kvalifikovaným osobám.

**b)** Každá oprava alebo úprava výrobku bez oprávnenia našej spoločnosti je neprípustná (môže spôsobiť úraz, alebo škodu užívateľovi).

**c)** Elektrické náradie vždy nechajte opraviť v certifikovanom servisnom stredisku. Používajte iba originálne alebo doporučené náhradné diely. Zaistite tak bezpečnosť Vás i Vášho náradia.

## DOPLŇUJÚCE BEZPEČNOSTNÉ POKYNY

- Pred použitím si prosím prečítajte tieto bezpečnostné pokyny a starostlivo ich uchovajte.

**! - Tento symbol označuje nebezpečenstvo zranenia, alebo poškodenia zariadenia .**

! V prípade nedodržania pokynov uvedených v tejto príručke, hrozí riziko úrazu.

- Zariadenie zodpovedá platným technickým predpisom a normám.

! Pozor. Pri prevádzke tejto teplovzdušnej pištole dosahuje teplota vzduchu 400-600°C, bez toho, aby sa tak vysoká teplota viditeľne prejavovala

! Dávajte pozor na prúd horúceho vzduchu, môže spôsobiť popáleniny.

! Nedotýkajte sa ústia pištole pri prevádzke, mohli by ste sa oň popáliť.

! Pri neopatrných manipuláciách môže vzniknúť požiar.

! S pištoľou nepracujte na jednom mieste príliš dlho.

! Buďte opatrní zvlášť v blízkosti horľavých materiálov. Nezabúdajte, že žiar sa môže preniesť i na horľavé materiály, ktoré nie sú priamo ohrievané.

! Pištoľ nikdy nepoužívajte tam, kde hrozí nebezpečie výbuchu.

! Pištoľ nepoužívajte na vysušanie vlasov.

! Prúd horúceho vzduchu nikdy nesmerujte na seba ani na iné osoby s úmyslom vysušiť odev alebo obuv. Prúd horúceho vzduchu nesmerujte na elektrické káble a zásuvky, mohol by nastať skrat.

! Prívod vzduchu nikdy nezakrývajte, pištoľ by sa mohla poškodiť.

- Po použití odložte pištoľ na vhodný podstavec a pred uložením ju nechajte vychladnúť.

- Pištoľ uskladňujte v suchom prostredí a nenechávajte ju vonku.

**- Používajte ochranné prostriedky proti hluku, prachu a vibráciám !!!**

## TIETO BEZPEČNOSTNÉ POKYNY USCHOVAJTE!!!

### POPIS

- 1 Výpusť tepla
- 2 Ochranná obľímka
- 3 Nasávanie chladného vzduchu
- 4 Hlavná časť
- 5 Plastový kufoľ
- 6 Hlavný prívod (230V AC)
- 7 Dvoj-polohový vypínač
- 8 Bodová tryska
- 9 Vychylovacia tryska
- 10 Háková tryska
- 11 Tryska na ochranu skla
- 12 Zoškrabávací hák

## PIKTOGRAMY

Piktogramy uvedené na obalu výrobku :

- a) Hodnoty napájania
- b) Príkion
- c) Teplotné stupne

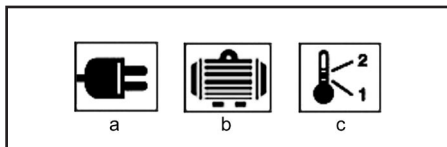

## POUŽITIE A PREVÁDZKA

Náradie ASIST je určené výhradne pre domáce alebo hobby použitie.

Výrobca a dovozca nedoporučujú používať toto náradie v extrémnych podmienkach a pri vysokom zaťažení.

Akékoľvek ďalšie doplňujúce požiadavky musia byť predmetom dohody medzi výrobcom a odberateľom.

**! Pozor** na nebezpečenstvo výbuchu alebo požiaru. Pri práci s plastami, nátermi (obzvlášť so staršími nátermi), lakmi a podobnými materiálmi, môžu vzniknúť horľavé a jedovaté plyny.

- Ideálna pracovná teplota musí byť zistená metódou skúšky. Preto doporučujeme začať s nižšou teplotou. Vhodná pracovná teplota i vzdialenosť medzi tryskou a spracovávaným materiálom sa mení v závislosti na jeho typu. Vždy by to malo byť najmenej 50 mm .

Táto teplovzdušná pištoľ je určená k nasledovným úkonom:

- odstraňovanie náterov a ich zvyškov z dreva, kovu a umelých hmôt
- odstraňovanie samolepiacich štítkov
- príleповanie štítkov z PVC
- tvarovanie termoplastických materiálov, vrátane akrylových hmôt a plexiskla
- spájovanie syntetických materiálov vrátane materiálov a fólií s vrstvou PVC
- práce s trúbkami zmrazujúcimi sa teplom
- nahrievanie trúbkových inštalácií a ohýbanie trúbek
- opravy lyží, surfovacích dosiek a iného športového vybavenia

### NASTAVENIE TEPLoty:

Teplovzdušná pištoľ má dve nastavenia:

1. Nízka teplota – pre použitie v miestach kde materiál alebo jeho okolie neumožňujú príliš vysoké teploty. Nastavenie: 400 °C
2. Vysoká teplota – pre rýchlejšie nahrievanie materiálu, kde je tiež možnosť pracovať s pištoľou na väčšiu vzdialenosť. Nastavenie: 600 °C

### Navrhované nastavenia

Odstraňovanie náteru

Vysoká teplota

Roztavovanie potrubí	Vysoká teplota
Ohýbanie plastov	Nízka teplota
Zmršťovanie plastov	Nízka teplota

Všetky použitia, okrem odstraňovania náteru z rámov okien, môžu byť uskutočnené bez použitia trysky, ale kvôli lepším výsledkom sa odporúča použitie trysiek.

### Zapnutie a vypnutie

Pistoľ možno prepnúť na nižšiu alebo vyššiu teplotu. Prepnutím vypínača (7) do polohy „I“ nastavíte nižšiu teplotu. Prepnutím vypínača (7) do polohy „II“ nastavíte vyššiu teplotu. Pistoľ vypnete prepnutím vypínača (7) do polohy „0“.

### Trysky

Súprava sa dodáva so štyrmi rozlične tvarovanými tryskami, ktoré môžu byť nasledovne použité:

#### Bodová tryska

Táto tryska smeruje prúd tepla v bode na materiál. Je ideálna na použitie pri odstraňovaní náteru v ťažko dostupných rohoch, štrbinách, lištách, lemoch, alebo kdekoľvek, kde sa vyžaduje presné odstránenie náteru.

#### Vychýľovacia tryska

Táto tryska vysiela dlhý, úzky prúd tepla na materiál a je ideálna na odstraňovanie náteru a laku z veľkých plochých povrchov ako napríklad podlahových lišt, dverí, schodísk atď. Mala by sa používať spolu s plochým škrabákom.

#### Tryska na ochranu skla

Táto tryska odkláňa prúd tepla od skla alebo iných krehkých miest a vracia ho späť na materiál.

#### Háková tryska

Táto tryska rozptyľuje teplo rovnomerne po celom materiáli. Je ideálna na rozmrazovanie zamrznutých potrubí, letovacie práce na potrubí, ohýbanie plastov a zmršťovanie elektrických častí teplom.

#### Zoškrabávací hák

Zoberte rukoväť zo súpravy, odstráňte maticu z konca, pripevnite trojuholníkovú čepeľ na miesto, znovu umiestnite a utiahnete maticu. Trojuholníková čepeľ je ideálna na zoškrabovanie náteru z plochých drevených povrchov a hrán. Nezabudnite po použití a pred uskladnením vyčistiť čepeľ drátenkou a trochu oleja.

#### Odstraňovanie náteru

Vyberte si požadovanú trysku a pripevnite ju na výpusť tepla. Zvoľte si požadovanú škrabku alebo zoškrabávací hák. Držte pistoľ s tryskou približne 50mm od povrchu náteru a začnite, s teplotou nastavenou na nízku úroveň, pomaly pohybovať pistoľou dopredu a dozadu, až kým sa na nátere nezačnú tvoriť pluzgieri a bubliny. Okamžite odstráňte náter škrabkou alebo zoškrabávacím hákom. Snažte sa nahrievať náter hneď pred škrabkou, aby ste si vytvorili plynulý chod.

Nenahrievajte náter príliš dlho, pretože spálený náter sa ťažko odstraňuje.

Väčšina nálepiek sa tiež dá odstrániť použitím tepla na zmäknutie lepidla. Buďte opatrní a nesmerujte teplo na nálepku príliš dlho, pretože by sa mohli na nátere vytvoriť pluzgieri.

#### Odstraňovanie náteru z okenných rámov

Vždy používajte trysku na ochranu skla. Uistite sa, či máte trysku nasmerovanú správnym smerom preč od skla pred tým ako ju zapnete. Otáčajte pistoľ alebo trysku o 90° keď s ňou pohybujete smerom k horizontálnemu alebo vertikálnemu lemu. Nechajte trysku vychladnúť pred tým ako sa ju pokúsite otočiť. Náter sa z povrchu môže odstrániť pomocou zoškrabávacieho háka alebo mäkkej drôtenej kefy.

**Pozor:** Sklo sa môže ľahko rozbiť.

#### Rozmrazovanie zamrznutého potrubia

Vyberte hákovú trysku a pripevnite ju na výpusť tepla. Vždy nahrievajte zamrznutú časť z jedného konca na druhú, nikdy nie od stredu.

**Pozor:** Nepokúšajte sa rozmraziť PVC potrubia. Vždy skontrolujte, či je to vodovodné potrubie a nie plynové potrubie. Nenahrievajte plynové potrubie.

#### Zmršťovanie elektrických káblov

Vyberte si hákovú trysku a pripevnite ju na výpusť tepla. Vyberte si objímku, ktorá sa zmrstí teplom a má rovnaký priemer ako materiál. Rovnomerne nahrejte objímku.

#### Zváranie plastov

Vyberte si bodovú alebo vychýľovaciu trysku a pripevnite ju na výpusť tepla. Materiály, ktoré sa budú zvärať spolu, musia byť vyrobené presne z rovnakého druhu plastu. Miesta, ktoré sa budú zvärať musia byť čisté a odmastené. Nahrejte zvar, až kým sa plast nestane lepkavým, potom priložte druhý povrch.

**Pozor:** Plasty sa môžu veľmi rýchlo zmeniť z lepkavých na tekuté. Vyvarujte sa popáleninám od horúceho plastu. Neodstraňujte roztavený plast z popáleniny. Vložte ju pod studenú vodu a vyhľadajte lekársku pomoc.

#### Ohýbanie plastových rúr

Vyberte si hákovú trysku a pripevnite ju na výpusť tepla. Otočte pistoľ a umiestnite ju na spinací stojan, aby spočívala na bezpečnom pracovnom mieste s tryskou smerujúcou smerom hore, viď obrázok. Aby sa zabránilo vypukline alebo prepadnutiu rúry, naplňte rúru suchým pieskom a utesnite ju na oboch koncoch. Nahrejte rúru pravidelne pohybom zo strany na stranu a ohnite ju do požadovaného tvaru.

**Pozor:** Chráňte si ruky pred teplom.

---

## ČISTENIE A ÚDRŽBA

---

**!** Pred čistením a údržbou, vždy vyťahnite prírodný kábel prístroja zo zásuvky.

Prístroj nevyžaduje žiadnu zvláštnu údržbu.

Pravidelne čistite ventilačné otvory.

Nikdy nečistite žiadnu časť prístroja tvrdým, ostrým

alebo drsným predmetom.

### **Uskladnenie pri dlhodobejšom nepoužívaní**

Zariadenia neskladujte na mieste s vysokou teplotou. Pokiaľ je možné skladujte zariadenia na mieste so stálou teplotou a vlhkosťou.

---

#### **TECHNICKÉ ÚDAJE:**

---

Vstupné napätie	230 V
Vstupný kmitočet	50 Hz
Príkon	1350 W / 2000 W
Počet teplotných stupňov	2
Max. teplota vzduchu	400°C / 600°C
Max. prietok vzduchu	300L/min / 500L/min
Váha	0,7 kg
Trieda ochrany	□ / II.

Zmeny vyhradené!

---

#### **OCHRANA ŽIVOTNÉHO PROSTREDIA SPRACOVANIE ODPADU**

---



Elektronáradie, príslušenstvo a obaly by mali byť dodané k opätovnému zhodnoteniu nepoškodzujúcemu životné prostredie.

#### **Nevyhadzujte elektronáradie do domového odpadu!**

Podľa európskej smernice WEEE (2002/96/ES) o starých elektrických a elektronických zariadeniach a jej aproximácie do národných zákonov neupotrebitelné elektronáradie odovzdajte v predajni pri nákupe podobného náradia, alebo v dostupných zberných strediskách určených na zber a likvidáciu elektronáradia. Takto odovzdané elektronáradie bude zhromaždené, rozrobené a dodané k opätovnému zhodnoteniu nepoškodzujúcemu životné prostredie.

Výrobok spĺňa požiadavky podľa smernice RoHS (2002/95/EC)

---

#### **ZÁRUKA**

---

Špecifikáciu záručných podmienok nájdete v záručnom liste.

Dátum výroby.

Dátum výroby je zakomponovaný do výrobného čísla uvedeného na štítku výrobku. Výrobné číslo má formát AAAA-CCCC-DD-HHHH , kde CCCC je rok výroby a DD je mesiac výroby.

## ES PREHLÁSENIE O ZHODE

*My, dovozca do EU*

**WETRA-XT, ČR s.r.o.**

U Libeňského pivovaru 63/2Náchodská 1623

180 00 Praha 8, Czech Republic

IČO: 25632833

*prehlasujeme, že výrobok*

**Typ:**

**AE6H200SN1**

**Názov:**

**TEPLOVZDUŠNÁ PIŠTOĽ**

**Technické parametre**

Hodnoty napájania	230V~50Hz
Príkion	2000W
Max. teplota vzduchu	400°C / 600°C
Max. prietok vzduchu	300L/min / 500L/min

**splňuje všetky príslušné ustanovenia nasledujúcich predpisov Európskej únie:**

EC Machinery Directive (MD)	2006/42/EC (98/37/EC)
EC Low Voltage Directive (LVD)	2006/95/EC
EC Electromagnetic Compatibility Directive (EMC)	2004/108/EC

**Testovanie výrobku a ES preskúšanie typu vykonala autorizovaná firma:**

Intertek Testing Services Shanghai, Building No. 86 Qinzhou Road, Shanghai 200233, China

**Vlastnosti a technické špecifikácie výrobku odpovedajú nasledujúcim normám Európskej únie :**

EN 60335-1  
EN 60335-2-45  
EN 50366  
EN 55014-1  
EN 55014-2  
EN 61000-3-2  
EN 61000-3-3

**Osvečenie a výsledky testovania sú zaznamenané v nasledujúcich certifikátoch a test-reportoch:**

Certifikát číslo: SHEMC 1005004	Test Report číslo: SH10050189-001
------------------------------------	--------------------------------------

**Osoba poverená kompletáciou technickej dokumentácie:**

Alexandr Herda, general manager  
WETRA-XT, ČR s.r.o.  
U Libeňského pivovaru 63/2  
180 00 Praha 8, Czech Republic

**Datum:** 2011-05-09

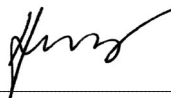

**Alexandr Herda, general manager**



Praha, 2011-05-09

# H AE6H200SN1-HŐLÉGFŰVŐ PISZTOLY 2000W

## Általános biztonsági utasítások

### A következő biztonsági utasításokat figyelmesen olvassa el, jegyezze meg és őrizze meg.

Figyelmeztetés! Az elektromos gépek és szerszámok használata esetén fontos szempontként és betartani a következő biztonsági utasításokat az elektromos áram által okozott balesetek, személyi sérülések és a tűz keletkezése veszélyének meggátolásának szempontjából. Az „elektromos szerszámok” kifejezés magába foglalja nemcsak az elektromos áram által táplált (kábelen keresztül), de az akkumulátorból táplált szerszámokat is (kábel nélküli).

Őrizze meg a figyelmeztetéseket és utasításokat a jövőbeni használatához.

#### 1. Munkavégzési terület

**a)** A munkavégzés területét tiszta és jól megvilágítottá.  
**b)** A rendeltetés és a nem megfelelő megvilágítás gyakran a balesetek okai. Rajka el a szerszámokat, amelyekkel éppen nem használ.  
**b)** Ne használjon elektromos szerszámokat olyan környezetben, ahol tűz vagy robbanásveszély állhat fenn, tehát olyan helyeken, ahol gyúlékony folyadékok, gázok vagy porok találhatók. Az elektromos szerszámokban szikrák keletkeznek, melyek előidézhetik a porok és gázok gyúllását. Gondoskodjon arról, hogy az állatok ne férjenek hozzá a szerszámhoz.

**c)** Az elektromos szerszámok használatakor akadályozzák meg az illetéketlen személyek, főleg a gyerekek bejárást a munkavégzési területre. Ha zavarva vannak a munka közben, elvezethetik a kontrollt a munkatevékenység felett. Semmi esetre se hagyja az elektromos szerszámok felügyelet nélkül.

#### 2. Biztonsági utasítások elektr. árammal való munkavégzéskor

**a)** Az elektromos szerszám kábelének hálózati csatlakozójának meg kell felelnie az aljzatnak. Soha semmilyen körülmények között ne hajtsanak végre módosításokat az elektromos kábelben. Ugyan szerszám, amely elektromos csatlakozója védőérintkezéssel van ellátva, soha ne használjon elosztót, sem egyéb adaptert.. A sérteletlen hálózati csatlakozók és a megfelelő aljzatok csökkentik az elektromos áram által okozott sérülés veszélyét. A sérült vagy őszegubancolt kábelnek növelik az elektromos áram által okozott sérülések veszélyét. Abban az esetben, ha a hálózati kábel megsérült, ezt cseréljük speciálisan hálózati kábelre, amelyet a gyártónál, illetve ennek üzleti képviselőjénél szerezhet be.

**b)** Óvakodjanak a testrészek érintkezéséről a földelt területtel, például a csövezetekkel, központi fűtőtestek, gázűzelvények és hűtőszekrények esetében. Az elektromos áram által okozott sérülések veszélye nagyobb, ha az Ön teste érintkezésben áll a földdel.

**c)** Az elektromos szerszámokat ne tegye ki az eső, pára és víz hatásainak. Az elektromos szerszámokhoz sose nyúljon vizes kézzel. Sose mossa föl a szerszámot, mindig ellenőrizze le hogy a hálózati feszültség megfelelő-e a szerszámhoz való csatlakozás előtt.

**d)** Sose használja az elektromos kábelét más célokra, mint ami a rendeltetés. Soha ne húzzák vagy hordozzák az elektromos szerszámokat az elektromos kábelük által. Soha a kábelen keresztül húzzák ki az elektromos szerszám hálózati csatlakozóját az aljzatból. A csatlakozódugót ne húzzák a kábelnél fogva. Úgyeljenek, hogy az elektromos csatlakozókábel ne sérüljön meg éles, sem forró tárgyal.

**e)** Az elektromos szerszámok kizárólag változatlanul való működésre voltak kigyártva. Mindig ellenőrizze le hogy a hálózati feszültség megfelelő-e a szerszámhoz való csatlakozás előtt.

**f)** Sose dolgozzon olyan szerszámmal amelynek sérült az elektromos kábele, vagy a hálózati csatlakozója, netán leesezt vagy másképpen van megsérülve.

**g)** Hosszabbító kábel használata esetén mindig ellenőrizze, hogy annak műszaki paraméterei megeleljenek-e a szerszám ismertető címkején feltüntetett adatoknak. Amennyiben az elektromos szerszámot a szabadban használja, alkalmazzon olyan hosszabbító kábel, amely alkalmas a szabadban való használatra. Hosszabbító dobok használata esetén tegye le azokat, hogy megelőzze azok túlmelegedését.

**h)** Amennyiben az elektromos szerszám nedves környezetben vagy a szabadban használja, csak akkor szabad használni azt, ha a 30 mA-es túláramvédelemmel ellátott áramkörbe van bekötve./RCD/ védelemmel ellátott áramkör használata csökkenti az áramütés veszélyét.

**i)** Az elektromos kézi szerszámot kizárólag a megmaroklásra kialakított szigetelt felülettel tartsa, mivel működés közben a vágó- vagy fúrószerszám rejtett vezetékkel vagy saját kábelével érintkezhet.

#### 3. Személyek biztonsága

**a)** Az elektromos szerszámok használatakor legyenek figyelmesek, maximálisan figyeljenek oda a végzett tevékenységre, amit éppen végrehajtanak. Összpontosítsanak a munkára. Sose dolgozzanak elektromos szerszámokkal ha fáradtak, kábítószert, alkoholt vagy gyógyszereket hatása alatt vannak. Egy pillanatnyi figyelmetlenség az elektromos szerszámok használatakor könnyen sérüléseket és okozhat. Az elektromos szerszámok használata közben ne egyenek, ne igyanak és ne dohányozzanak.  
**b)** Használjanak munkavédelmi eszközöket. Mindig használjanak szemvédőt. Használjon olyan munkavédelmi eszközöket amelyek megfelelnek az adott munkának. A munkavédelmi eszközök, mint pl. a respirátor, biztonsági lábbeli csúszásgátló talpuzattal, fejdővel vagy hallásvédő, a munkafeltételekhez való alkalmazáshoz csökkentik a személyek sérülésének veszélyét.

**c)** Óvakodjanak a nem szándékos elektromos szerszámok beindításától. Ne helyezzenek át szerszámot úgy, hogy feszültség alatt van és melynek be-, kikapcsolóján rajtatartják az ujjukat. A hálózathoz való kapcsolás előtt győződjön meg arról, hogy a be-, kikapcsoló a „kikapcsolt” helyzetben van. A szerszámok áthelyezése vagy hálózati aljzatba való helyezése melynek be-, kikapcsolóján rajtatartják az ujjukat, vagy a be-, kikapcsolójuk a „bekapcsolt” helyzetben van a balesetek okozójává válhat.  
**d)** A szerszámok bekapcsolása előtt távolítsa el az összes beállítókulcsot és eszközöket.

**e)** Mindig egyensúlyban és stabil állásban dolgozzon. Csak ott dolgozzon, ahova biztosan ér. Sose becsúszjon túl az erejét és saját képességeit. Ha fáradt, ne használja az elektromos szerszámokat.

**f)** Öltözködjön megfelelő módon. Használjon munkaruhát. Munkavégzéskor ne hordjon bő öltözetet és ékszereket. Úgyeljen arra, hogy az Ön haja, ruhája, kesztyűje vagy más testrésze ne kerüljön közvetlen közelbe az elektromos szerszámok rotációs vagy felrobbanó részéhez.

**g)** Kapcsolja az elektromos berendezést a porélszívóhoz. Ha a berendezés nem rendelkezik porélszívó vagy porlefolyó csatlakozással, győződjön meg arról hogy a porélszívó berendezés megfelelően van-e csatlakoztatva, ill. használva. Az ilyen berendezések használata meggátolhatja a por által keletkezett veszélyt.

**h)** A munkadarabot erősen rögzítse. A megmunkáláandó munkadarab rögzítése használaton asztalos szorítói vagy satu.

**i)** Ne használjon semmilyen szerszámot, ha alkohol, drog, gyógyszer vagy más kábító-, függőséget okozó anyagok hatása alatt áll.

**j)** A berendezést nem kezelhetik olyan személyek (gyerekeket is beleértve), akik csökkentett testi, értelmi vagy mentális képességekkel rendelkeznek vagy akiknek nincs megfelelő tapasztalattal és vonatkozó tudással, csak abban az esetben, ha a megfelelő felügyelet biztosított, illetve a berendezés működtetéséhez megkapták a szükséges utasításokat a biztonságukért felelős személytől. A gyerekeknek felügyelet alatt kell lenniük, hogy a berendezéssel ne játszhassanak.

#### 4. Az elektromos szerszámok használata és karbantartása:

**a)** Az elektromos szerszámot bármilyen munkában előfordult probléma, tisztítás vagy karbantartás, tisztítás vagy karbantartás előtt, ill. minden áthelyezés esetén vagy használaton kívül mindig kapcsolja le az elektromos hálózatról Soha ne dolgozzon az elektromos szerszámmal, ha bármilyen módon megsérült.

**b)** Ha a szerszám furcsa hangot vagy büzt bocsát ki, azonnal fejezze be a munkát.

**c)** Ne térjelje túl az elektromos szerszámot. Az elektromos szerszám jobb és biztonságosabb fog dolgozni ha olyan felületekben van vele dolgova amelyre terveztek. Az adott munkára a megfelelő szerszámot használja. A megfelelő szerszám jól és biztonságosan fog dolgozni abban a munkában amire gyártották.

**d)** Ne használjon elektromos szerszámot, amelyet nem lehet biztonságosan be- és kikapcsolni a be-, kikapcsolással. Az ilyen szerszám használata veszélyes. A hibás kapcsolat meg kell javítani az arra szakosodott szervizben.

**e)** Az elektromos szerszámot kapcsolja le a hálózatról még mielőtt módosítaná a beállítást, tartozékainak cseréjével vagy karbantartásával. Ez az intézkedés korlátozza a véletlenszerű beindítás veszélyét.

**f)** A használaton kívüli elektromos szerszámot tárolja olyan helyen, amihez nem tudnak hozzáférni sem gyerekek, sem illetéketlen személyek. Az elektromos szerszámok a tapasztalatlan felhasználók kezében veszélyesek lehetnek. Az elektromos szerszámokat száraz és biztonságos helyen tárolja.

**g)** Az elektromos szerszámokat tartsa jól állapotban. Rendszeresen ellenőrizze a szerszámok mozgó részeinek a mozgóképességét. Ellenőrizze, hogy nem történt-e sérülés a biztonsági burkolaton, vagy más részein, amelyek veszélyeztethetik az elektromos szerszámok biztonságosságát. Ha a szerszám megsérült, a további használat előtt biztosítsák be a javítást. Sok baleset okozója az elektromos szerszámok helytelen karbantartása.

**h)** A vágó szerszámokat tartsák élesen és tisztán. A helytelen karbantartott és kiselített szerszámok megkönnyítik a munkát, korlátozzák a baleset veszélyét és jobban ellenőrizhető a velük való munka. Más kellék használata, mint amely a használati utasításban van feltüntetve az importőr által a szerszám meghibásodását idézheti elő és baleset okozója lehet.

**i)** Az elektromos szerszámokat, kelleket, munkaeszközöket, stb. használja ezen utasítások alapján és oly módon, amely elől van írva a konkrét elektromos szerszámokra, figyelembevéve az adott munkafeltételeket és az adott típusú munkát. A szerszámok használata más célokra, mint amelyekre gyártva voltak veszélyes helyzeteket vezethet.

#### 5. Az akkumulátoros szerszámok használata

**a)** Az akkumulátor behelyezése előtt győződjön meg arról, hogy a kapcsoló a „0-kikapcsolt” helyzetben van. A bekapcsolt állapotban lévő szerszámba való akkumulátor behelyezése veszélyes helyzetet okozója lehet.

**b)** Az akkumulátor töltésére csak a gyártó által előírt töltőt használja. Más fajta akkumulátor töltő használata tüzvesztet idézhet elő.

**c)** Csak olyan akkumulátor használjon, amely elől az adott szerszámhoz. Más fajta akkumulátor töltő használata balesetet, ill. tüzvesztet idézhet elő.

**d)** Ha az akkumulátor használaton kívül van tárolják elkülönítve a fém tárgyaktól, mint például a kapcsok, szorítók, kulcsok, csavarok vagy más apró fém tárgyaktól amelyek előidézhetik az akkumulátor két kontaktusának összekapcsolását. Az akkumulátor rövidzárlata balesetet okozhat, égési sebeket és tüzvesztet idézhet elő.

**e)** Az akkumulátorokat bármilyen kémlelésen. Kíméletlen bántással az akkumulátorból kifolyhat az elektrolit. Kerüljük a közvetlen érintkezést az elektrolittal. Ha mégis érintkezésbe kerülünk az elektrolittal, az érintet helyet mossuk le vízzel. Ha az elektrolit a szemünkre kerül, azonnal menjünk orvoshoz. Az akkumulátor elektrolitje ingerelhető vagy égéssérült okozhat.

#### 6. Szerviz

**a)** Ne cserélje az egyes szerszámok részeit, ne végezzenek el maguk javításokat, más módon se nyúljanak bele a szerszámokba. A berendezések javítását bízzuk szaképpert személyekkel.

**b)** A termék mindennemű javítása vagy módosítása a mi vállalatunk beleegyezése nélkül nem engedélyezett (balesetet idézhet elő, vagy kárt okozhat a felhasználónak).

**c)** Az elektromos szerszámokat mindig certifikált szervizben javíttasson. Csak eredeti vagy ajánlott pótalkatrészeket használjanak. Ezzel garantálja Ön és szerszáma biztonságát.

## KIEGÉSZÍTŐ BIZTONSÁGI UTASÍTÁSOK

- A használatba vétel megelőzően olvassa el a jelen Biztonsági utasításokat, majd őrizze meg őket.

**! - Ez a jelkép a lehetséges személyi sérülésekre, vagy a szerszám megsérülésének veszélyére hívja fel a figyelmet.**

! E kézikönyvben szereplő utasítások be nem tartása esetén balesetveszély áll fenn.

! A berendezés megfelel az érvényes műszaki előírásoknak és szabványoknak.

! Figyelem. A hőlégfúvó működés közben 400-600°C-os levegőt bocsát ki, anélkül, hogy ez bármilyen formában is látható lenne!

! Ügyeljen a kiáramló forró levegőre, mert komoly sérülést okozhat.

! Üzemelés közben ne fogja meg a fúvóka végét, mert égési sérülést szenvedhet!

! hőlégfúvó gondatlan használata tüzet is okozhat!

! pisztollyal sokáig ne fúvasson egy helyet!

! Gyúlékony anyagok közelében legyen még óvatosabb. ne feledje el, hogy a hő akkor is átterjedhet a gyúlékony anyagokra, ha azokat közvetlenül nem is látja!

! A hőlégfúvót soha ne használja robbanásveszélyes helyeken!

! A hőlégfúvót soha ne használja hajszáritóként!

! Ruha-, vagy cipőszárítás céljából soha se irányítsa a kiáramló levegőt saját magára, vagy más személyre! A forró levegőt ne irányítsa elektromos vezetékek, vagy konnektorok felé se, mert rövidzárlat keletkezhet!

! A fúvókát soha ne zárja le, mert a pisztoly belseje kiéghet!

- A hőlégfúvót használat után, elrakás előtt, megfelelő helyen hagyja kihűlni!

- A hőlégfúvót ne hagyja, és ne tárolja a szabadban!

**- Használjon zajjal, porral és vibrálással szembeni védőfelszerelést !!!**

**ŐRIZZE MEG A BIZTONSÁGI  
ELŐÍRÁSOKAT !!!**

### LEÍRÁS

- 1 Hő kifúvó
- 2 Védő keret
- 3 Hideglevegő beszívó
- 4 A fő rész
- 5 Műanyag koffer
- 6 Fő csatlakozó (230V AC)
- 7 Kétállású kapcsoló
- 8 Pontfúvóka
- 9 Eltérítő fúvóka
- 10 Horog fúvóka
- 11 Úvegvédő fúvóka
- 12 Kaparóhorog

### Piktogramok

A termék dobozán található piktogramok:

- a) A hálózat értékei
- b) Bemenő teljesítmény
- c) Hőfokozatok szá

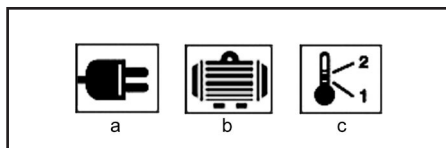

### ÜZEMELTETÉS ÉS HASZNÁLAT

Az ASIST szerszámcsalád kizárólag otthoni barkácsokra és hobbi használatra alkalmas.

A gyártó és az importőr nem javasolják a szerszámok használatát sem szélsőséges körülmények közepette, sem túlzott terhelés esetén.

Bármilyen további követelmény a gyártó és vásárló közti megegyezés tárgya.

! Vigyázat a robbanás- és tűzveszélyre. A műanyagokkal, festékrétegekkel (főleg régebben festett felületekkel), lakokkal és hasonló anyagokkal való munka esetén, gyúlékony, vagy mérgező gázok keletkezhetnek.

- Az ideális munkahőmérsékletet próbák módszerével szükséges meghatározni. Ezért ajánljuk a kezdetén alacsonyabb hőmérséklettel kezdeni. A megfelelő munkahőmérséklet, valamint a fúvóka és a megmunkált anyag közti távolság, ennek a típusa függvényében változik. Legyen mindig legalább 50 mm.

A hőlégfúvót a következő munkákhoz használhatja:

- régi festékrétegek és festékmaradványok eltávolítása fémekről, fáról, műanyagról;
- öntapadós címkék eltávolítása;
- PVC táblák felerősítése;
- hőre lágyuló anyagok – az akril-műanyagokat és a plexiüvegeket is ideértve – alakítása;
- szintetikus anyagok, PVC bevonatú anyagok és fóliák hővel történő összeerősítése;
- műanyagcsövek zsugorítása;
- csőszerelési anyagok és tartozékok felmelegítése, csőhajlítás;
- silécek, szűrők, és hasonló sporteszközök javítása.

### A HŐMÉRSÉKLET BEÁLLÍTÁSA

A hő fúvó pisztolyon két beállítás lehetséges:

1. Alacsony hőmérséklet – olyan helyeken való használatra, ahol az anyag, vagy a környezet miatt nem megengedett a magas hőmérséklet. Beállítás 400 °C.
2. Magas hőmérséklet – az anyag gyorsabb felmelegítésére, szintén olyan helyen, ahol nagyobb távolságból használhatjuk a pisztolyt. Beállítás 600 °C.



## **Ajánlott beállítások**

Festékréteg eltávolítás	Magas hőmérséklet
Csövek felolvasztása	Magas hőmérséklet
Műanyagok hajlítása	Alacsony hőmérséklet
Műanyagok zsugorítása	Alacsony hőmérséklet

Minden felhasználás, az ablakkeretről való festékréteg eltávolítását kivéve, fűvóka nélkül használható, viszont jobb eredmény elérése érdekében ajánlott fűvókák használata.

## **Bekapcsolás és kikapcsolás**

A hőlégfűvó alacsonyabb és magasabb hőmérsékletre kapcsolható

A kapcsoló (7) az 'I' állásban alacsonyabb hőmérsékletet kapcsol.

A kapcsoló a 'II' állásban magasabb hőmérsékletet kapcsol.

A hőlégfűvó kikapcsolásához kapcsolja a kapcsolót '0' állásba

## **Fűvókák**

A szett négy különbözőkialakítású fűvókát tartalmaz, amelyek a következőképpen lehetnek használva:

### **Pontfűvóka**

E fűvóka a forró levegőt egy pontba fújja az anyagra. Ideális festékréteg eltávolítására nehezen hozzáférhető sarkokban, résekben, listákon, peremeken, vagy minden olyan helyen, ahol a festékréteg pontos eltávolítása a cél.

### **Eltérítő fűvóka**

E fűvóka hosszú, keskeny forrólevegő áramot hoz létre az anyagra, ideális festék- és lakkrétegek eltávolítására a sima felületekről, mint például padlóról, ajtókról, lépcsőkről, stb. Lapos kaparóval együtt kell használni.

### **Üvegvédő fűvóka**

E fűvóka a forrólevegő áramot eltéríti az üvegtől, vagy egyéb törékeny anyagoktól, ezeket visszairányítja az anyagra.

### **Horog fűvóka**

E fűvóka egyenletesen eloszlatja a forrólevegőt az anyag egész felületén.

### **Kaparóhorog**

Vegyük ki a készletből a markolatot, a végétől távolítsuk el az anyacsavart, rögzítsük fel a háromszög alakú pengét a helyére, majd húzzuk meg az anyacsavart. A háromszög alakú penge ideális a festékréteg lekaparására sima fafelületekről és élekről.

Ne felejtjük el a használat után és a tárolás előtt a pengét drótkéfével és egy kis olajjal megtisztítani.

### **Festékréteg eltávolítás**

Válasszuk ki a megfelelő fűvókát, és erősítsük a forrólevegő kifúvójára. Válasszuk ki a megfelelő kaparót, vagy a kaparóhorogot. Tartsuk a pisztolyt

a fűvókájával kb. 50 mm-re a festék felületéről, és kezdjük a beállított alacsony hőmérsékletű levegővel, lassan mozgatni a pisztolyt előre-hátra, míg a festékréteg nem kezd hólágozni, és nem kezdenek rajta kialakulni buborékok. A kaparóval, vagy a kaparóhoroggal azonnal távolítsuk el a festékréteget. Lgyekezünk a festékréteget közvetlenül a kaparó előtt melegíteni, hogy folyamatos mozgást végezzünk. A festékréteget ne melegítsük túl hosszán, mert az égett festéket nehezebben tudjuk eltávolítani.

A címkék többsége is eltávolítható a ragasztó felmelegítésével. Legyünk óvatosak és a forrólevegőt ne fújjuk túl hosszán a címkére, mert a festéken hólyagok jöhetnek létre.

### **Festékréteg eltávolítása ablakkeretekről**

Mindig használjuk az üvegvédő fűvókát. Bizonyosodjunk meg, hogy a pisztoly bekapcsolása előtt a fűvókát jó irányba tartjuk – nem az üvegre. Forgassuk el a pisztolyt 90°-al, ha a vízszintes vagy függőleges perem irányában forgatjuk. Hagyjuk a fűvókát kihűlni, mielőtt el kívánjuk fordítani. A festékréteket a felületről a kaparóhoroggal, vagy puha drótkéfével távolíthatjuk el.

FIGYELEM: Az üveg könnyen eltörhet.

### **Befagyott csővezeték felolvasztása**

Válasszuk ki a horogfűvókát, és erősítsük a forrólevegő kifúvójára. A megfagyott részt mindig az egyik végétől a másik vége felé melegítsük, soha ne a közepétől.

FIGYELEM: Ne próbáljuk meg PVC csövek felolvasztását. Mindig ellenőrizzük, hogy a vízvezetékcsövet melegítünk-e, nehogy véletlenül gázvezetékét melegítsünk. Gázvezetékét soha ne melegítsünk.

### **Elektromos kábelek zsugorítása**

Válasszuk ki a horogfűvókát, és erősítsük a forrólevegő kifúvójára. Válasszuk ki a hőre zsugorodó keretet, amely átmérője megegyezik az anyag átmérőjével. Egyenletesen melegítsük a keretet.

### **Műanyagok hegesztése**

Válasszuk ki a pont, vagy az eltérítő fűvókát, és erősítsük a forrólevegő kifúvójára. Az anyagok, amelyeket hegeszteni kívánunk, ugyanazon műanyagból legyenek gyártva. A hegesztendő helyek legyenek tiszták, és legyenek zsirtalanítva. Melegítsük a hegesztendő felületet, míg a műanyag ragadóssá válik, majd helyezzük rá a másik felületet.

FIGYELEM: A műanyagok gyorsan a ragadós állapotukból folyékonyvá válhatnak. Vigyázzunk a forró műanyagtól ne szenvedjünk égési sérülést. Ne távolítsuk el a megoldva műanyagot ez égési sebről. Helyezzük azonnal hidegvíz alá, majd keressünk fel szakorvosai segítséget.

### **Műanyagcsövek hajlítása**

Válasszuk ki a horogfűvókát, és erősítsük a forrólevegő kifúvójára. Fordítsuk el a pisztolyt, és helyezzük a kapcsoló állványra úgy, hogy biztos helyen álljon a fűvókájával felfelé, lásd az ábrát. Hogy elkerüljük a cső behorpadását, illetve kidudorodását, a csövet



töltsük meg száraz homokkal, és zárjuk le mindkét végét. Melegítsük a csövet oldalirányban rendszeres mozgattal, és hajlítsuk a megkívánt alakra.  
FIGYELEM: Védjük a kezünket a melegtől.

---

## TISZTÍTÁS ÉS KARBANTARTÁS

---

! Tisztítás, karbantartás előtt áramtalanítani.  
A csiszológép nem igényel semmilyen különleges karbantartást.  
A szellőzőnyílásokat rendszeresen meg kell tisztítani.  
A tisztítását ne végezze hegyes, éles, durva anyaggal.

### **Tárolás, ha huzamosabb ideig nem használja**

A szerszámokat ne tárolja olyan helységben ahol magas hőmérsékletnek vannak kitéve.  
Ha lehetséges, a berendezéseket állandó hőmérsékletű és páratartalmú helyen tartsuk.

---

## TEHNIKAI ADATOK

---

Bemenő feszültség	230 V
Bemenő fordulatszám	50 Hz
Bemenő teljesítmény	1350 W / 2000 W
Hőfokozatok száma	2
Max. levegőhőmérséklet	400°C / 600°C
Max. légáramlás	300L/min / 500L/min
Súly	0,7 kg
A védelem osztálya	□ / II.

A változtatás jogát fenntartjuk!

---

## KÖRNYEZETVÉDELEM HULLADÉKKEZELÉS

---



Az elektromos szerszámot, annak tartozékait és csomagolását, kérjük, adja át a környezetet nem károsító újrahasznosításra.

### **Az elektromos szerszámot ne dobja a háztartási hulladékba!**

Az elektromos és elektronikus berendezések hulladékairól szóló WEEE európai irányelv (2002/96/EU) és annak nemzeti törvényekbe való átültetése szerint a használhatatlan elektromos szerszámokat adja le hasonló eszköz vásárlásakor az eladónál, vagy az elektromos szerszámok gyűjtésére és megsemmisítésére kialakított hulladékgyűjtők valamelyikében. Az így leadott elektromos eszközök az összegyűjtés, ill. szétszerelés után átadásra kerülnek a környezetet nem károsító újrahasznosításra.  
A termék megfelel a RoHS (2002/95/EC) előírásainak.

---

## GARANCIA

---

A garancia-feltételek részletezése a garancialevélben

található.

A gyártás időpontja

A gyártás időpontja kiolvasható a termék címkéjén található gyártási számból. A gyártási szám formátuma AAAA-CCCC-DD-HHHH ahol CCCC a gyártási év és a DD a gyártási hónap.

## ES MEGEGYEZÉSI NYILATKOZAT

*My, forgalmazó az EU-ban*

**WETRA-XT, ČR s.r.o.**

U Libeňského pivovaru 63/2Náchodská 1623

180 00 Praha 8, Czech Republic

IČO: 25632833

**Kijelentjük, hogy a gyártmány**

**Típus:**

**AE6H200SN1**

**Megnevezés:**

**HŐLÉGFÚVÓ PISZTOLY**

**Tехnikai paraméterek:**

A hálózat értékei	230V~50Hz
Bemenő teljesítmény	2000W
Max. levegőhőmérséklet	400°C / 600°C
Max. légáramlás	300L/min / 500L/min

**megfelel az összes Európai vállalat által kiadott követelménynek a következők alapján:**

EC Machinery Directive (MD)	2006/42/EC (98/37/EC)
EC Low Voltage Directive (LVD)	2006/95/EC
EC Electromagnetic Compatibility Directive (EMC)	2004/108/EC

**A gyártmány tesztelését és ES típus ellenőrzését végző autorizált cég:**

Intertek Testing Services Shanghai, Building No. 86 Qinzhou Road, Shanghai 200233, China

**A gyártmány tulajdonságai és technikai specifikumai a következő EU normáknak felel meg:**

EN 60335-1  
EN 60335-2-45  
EN 50366  
EN 55014-1  
EN 55014-2  
EN 61000-3-2  
EN 61000-3-3

**A tesztelés eredménye és bizonylata a következő tanúsítványban és test-reportban van feljegyezve:**

Tanúsítvány szám.:	Test Report szám:
SHEMC 1005004	SH10050189-001

**Személy, mely a technikai dokumentáció összegzésével van megbízva:**

Alexandr Herda, vezérigazgató  
WETRA-XT, ČR s.r.o.  
U Libeňského pivovaru 63/2  
180 00 Praha 8, Czech Republic

**Dátum:** 2011-05-09

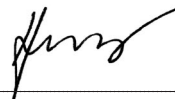

**Alexandr Herda, vezérigazgató**



Praha, 2011-05-09

RO

AE6H200SN1 - PISTOL CU AER CALD 2000W

**Instructiuni generale de siguranta****Studiați, rețineți și păstrați cu grijă aceste instrucțiuni de siguranță**

Atenți! Atunci când folosiți aparate electrice sau scule electrice, trebuie să respectați următoarele instrucțiuni de siguranță din motive de protecție împotriva accidentelor provocate de curentul electric, vătămarea altor persoane și pericolele de incendiu. La toate instrucțiunile de mai jos, prin „scule electrice” se înțelege nu numai sculele care sunt cuplate la rețeaua de energie electrică (curent alternativ) dar și cele care sunt conectate la acumulatori (fără curent alternativ).

Păstrați toate avertismentele și instrucțiunile pentru o viitoare utilizare.

**1. Mediul de lucru**

**a)** Mențineți spațiile de lucru curate și bine iluminate. Locurile murdare și neiluminate sunt adesea pricina unor accidente. Puneți la loc aparatele pe care nu le folosiți.

**b)** Nu folosiți scule electrice în spațiile cu un grad ridicat de pericol de incendiu sau explozie, asta înseamnă în locurile unde se a lichide praf sau gaze în amăbilit. În sculele electrice se produc scântei care pot fi cauza unei aprinderi a gazelor sau vaporilor. Nu permiteți accesul animalelor la scule.

**c)** Atunci când folosiți sculele electrice, trebuie să asigurați ca persoanele neautorizate, mai ales copiii, să nu aibă acces în spațiul de lucru. Dacă veți fi deranjați, puteți pierde controlul asupra activității de lucru. În nici un caz nu lăsați sculele electrice fără supraveghere.

**2. Siguranța cablului electric**

**a)** Ștecherul sculei de curent alternativ trebuie să corespundă cu tensiunea de linie a prizei. Nu modificați niciodată și în nici un fel cablul de alimentare. Pentru sculele dotate cu împământare, nu folosiți niciodată adaptoare. Niciodată nu utilizați un triplu ștecher sau alt adaptor la unelele a căror ștecher este prevăzut cu contact de protecție. Cablurile de alimentare avizate sau încălțite duc la majorarea riscurilor de vătămare cauzate de curentul electric. În cazul în care cablul de alimentare a fost deteriorat, acesta trebuie înlocuit cu un cablu de alimentare special, care poate fi procurat de la producător, respectiv de la reprezentantul comercial al acestuia.

**b)** Evitați atingerea suprafețelor cu împământare, cum sunt țevile, corpurile de încălzire centrală, sobele de găt și frigiderale. Pericolul de electrocutare este mai mare dacă corpul Dvs este în contact cu pământul.

**c)** Nu expuneți sculele electrice la ploaie, umezeală sau apă. Nu atingeți niciodată sculele electrice cu mâinile ude. Nu spațiți niciodată sculele electrice sub jet de apă și nu le introduceți în apă.

**d)** Nu folosiți alimentarea cu curent alternativ pentru altceva decât pentru ce este menit. Nu trageți și nu duceți aparatele electrice de cablul de alimentare. Nu scoateți ștecherul din priză trăgând de cablu. Aveți grijă să nu deteriorați cablurile electrice cu obiecte tăioase sau fierbinți.

**e)** Sculele electrice au fost fabricate numai pentru conectarea la sursă de curent alternativ. Controlați întotdeauna dacă tensiunea liniei corespunde cu cea de pe plăcuța aparatului.

**f)** Nu folosiți niciodată sculele electrice a căror ștecher sau cablu de alimentare prezintă defecțiuni sau dacă aparatul a căzut și prezintă orice fel de defecțiune.

**g)** În cazul utilizării cablului prelungitor, verificați dacă parametrii tehnici a-i acestuia corespund datelor specificate de pe plăcuța de tip a sculei. În cazul în care sculele electrice sunt folosite în mediul exterior, utilizați cablu prelungitor adecvat utilizării exterioare. În cazul utilizării bobinelor prelungitoare, este nevoie de desfășurarea acestora, pentru a nu se ajunge la supraîncălzirea lor.

**h)** În cazul în care sculele sunt utilizate în medii umede, sau în spații exterioare, este permisă utilizarea lor în acest mod numai dacă sunt conectate la un circuit electric cu protecție de 30 mA. Utilizarea circuitului electric cu protecție /RCD/ diminuează riscul de accidentare prin electrocutare.

**i)** Țineți aparatul manual electric numai de spațiile izolate destinate pentru prindere, pentru că în timpul funcționării echipamentul de tăiere sau de foraj poate ajunge în contact cu un conductor electric ascuns sau cu propriul cablu.

**3. Siguranța persoanelor**

**a)** Atunci când folosiți sculele electrice, acordați o atenție maximă activității pe care o desfășurați. Concentrați-vă la lucru. Nu folosiți sculele electrice dacă sunteți obosit, sub în uența drogurilor, alcoolului sau medicamentelor. Atunci când folosiți sculele electrice, chiar și o clipă de neatenție poate duce la vătămarea gravă a persoanelor. Nu mâncați, nu beți și nu fumați atunci când lucrați cu scule electrice.

**b)** Folosiți echipamente de protecție. Folosiți întotdeauna ochelari de protecție. Folosiți echipamente de protecție corespunzătoare muncilor pe care le efectuați. Echipamentele de protecție cum ar fi respiratorul, încălțăminte de protecție antiderapanță, șapcă de protecție sau căști de protecție, trebuie folosite conform condițiilor de lucru deoarece cu ajutorul acestora se diminuează riscurile de vătămare.

**c)** Evitați o pomire nedorită a aparatelor. Nu duceți aparatele care sunt conectate la sursa de curent cu degetul pe butonul de pornire. Înainte de conectarea la sursa de curent, asigurați-vă că întrerupătorul este pe poziția „oprit”. Transportarea sculelor cu degetul pe butonul de pornire sau conectarea ștecherului la priză de curent cu întrerupătorul pe poziția „pornit” pot deveni cauze pentru accidente și alte vătămări.

**d)** Înainte de pornirea aparatului, îndepărtați toate instrumentele și cheile de reglare. Instrumentul sau cheia de reglare care rămân prinse la părțile rotative ale sculei electrice, pot fi cauza unor vătămări a persoanelor. Mențineți întotdeauna stabilitatea și echilibrul. Lucrați numai acolo unde aveți acces bun. Nu supraevaluați niciodată forțele proprii. Nu folosiți scule electrice dacă sunteți obosit.

**e)** Imbrăcați-vă într-un mod corespunzător. Folosiți îmbrăcăminte de lucru. Nu purtați haine largi sau bijuterii. Asigurați-vă că părul Dvs, îmbrăcăminte, mănșuși sau altă parte a corpului Dvs nu se a foarte aproape de părțile

mobile sau fierbinți ale sculelor electrice.

**f)** Racordați aparatul la aspiratorul de praf. Dacă aparatul este dotat cu un sistem pentru racordarea acestuia la un dispozitiv de captare sau aspirare a prafului, folosiți și asigurați-vă că este bine racordat. Folosirea acestor dispozitive poate diminua riscurile provenite din cauza prafului.

**g)** Prindeți bine piesa prelucrată. Folosiți o menghină sau dispozitiv de prins pentru a fixa piesa pe care o veți prelucra.

**i)** Nu utilizați scule de nici un fel dacă sunteți sub în uența alcoolului, drogurilor, medicamentelor sau a altor substanțe stupefiante sau care creează dependența.

**j)** Accesul produs nu este destinat utilizării de către persoane (inclusiv copii) cu capacități fizice, mentale sau senzoriale reduse sau cu lipsă de experiență și cunoștințe, cu excepția cazului în care sunt supravegheate și au primit instrucțiuni privind utilizarea echipamentelor de la persoana responsabilă pentru siguranța lor. Copiii trebuie supravegheați, ca să fiți siguri că nu se joacă cu aparatul.

**4. Folosirea și îngrijirea sculelor electrice.**

**a)** În cazul unei probleme în timpul lucrului, înainte de curățare sau întreținere, la fiecare transport sau dacă nu sunt folosite, sculele electrice trebuie întotdeauna deconectate de la sursa de curent! Nu lucrați niciodată cu sculele electrice care prezintă oricel de defecțiune.

**b)** Dacă scula începe să redea un zgomot sau miros anormal, trebuie să încetați imediat folosirea acesteia.

**c)** Nu suprasolicitați sculele electrice. Sculele electrice vor funcționa mai bine și mai sigur dacă le veți folosi la lurațiile pentru care au fost construite. Folosiți sculele care sunt recomandate pentru lucrarea pe care o efectuați. Numai sculele recomandate pentru tipul de lucrare pe care o efectuați vor îndeplini cerințele de siguranță.

**d)** Nu folosiți sculele electrice care nu pot fi oprite sau pornite de la comutatorul de comandă. Folosirea acestor scule este periculoasă. Comutatorul defect trebuie reparat de către un centru servis autorizat.

**e)** Deconectați sculele de la sursa de curent înainte de a începe să le reglați, să schimbați accesoriile sau înainte de întreținere. Această măsură elimină pericolul ca aceste scule să se pornească întâmplător.

**f)** Sculele electrice care nu sunt folosite trebuie păstrate la un loc unde nu au acces copiii sau persoanele neautorizate. Sculele electrice în mâna persoanelor fără experiență pot fi periculoase. Păstrați sculele electrice la un loc uscat și sigur.

**g)** Mențineți sculele electrice într-o stare bună. Controlați regulat reglarea părților mobile și mobilitatea acestora. Controlați dacă nu s-a deteriorat învelișul de protecție sau alte părți care pot afecta siguranța sculei electrice. Dacă scula este defectă sau deteriorată, aceasta trebuie reparată înainte de a o folosi din nou. Multe accidente sunt cauzate de întreținerea incorectă a sculelor electrice.

**h)** Mențineți sculele de tăiere curate și ascuțite. Sculele întreținute corespunzător și bine ascuțite ușurează munca, reduc riscurile de accidente și în timpul folosirii se controlează mai ușor. Folosirea altor accesorii decât cele menționate în manualul de folosire sau cele recomandate de către producător, pot duce la defecțarea sculei sau pot cauza vătămări.

**i)** Sculele electrice, accesoriile, instrumentele de lucru etc. trebuie folosite în concordanță cu aceste instrucțiuni și în modul prescris pentru fiecare sculă și asta în așa fel, încât să se ia în considerare și condițiile de lucru impuse și tipul de muncă efectuată. Folosirea sculelor în alte scopuri decât cele menite, poate duce la situații periculoase.

**5. Folosirea sculelor cu acumulatori**

**a)** Înainte de introducerea acumulatorului asigurați-vă că întrerupătorul este pe poziția „0-oprit”. Introducerea acumulatorului în aparatul care este pornit poate duce la situații periculoase.

**b)** Pentru încărcarea acumulatorului folosiți numai încărcătoare prescrise de producător. Folosirea încărcătorului pentru un alt tip de acumulator poate duce la incendii.

**c)** Folosiți numai acumulatori destinați pentru sculele respective. Folosirea unui alt acumulator poate duce la vătămări sau poate fi cauza unui incendiu.

**d)** Dacă acumulatorul nu este folosit, păstrați-l separat de alte articole din fier cum ar fi arcurile, bornele, cheile, șuruburile și alte piese mărute din fier, care ar putea face un contact dintre două contactoare ale acumulatorului. Scuturirea acumulatorului poate duce la vătămări, arsuri sau poate provoca incendii.

**e)** Manipulați acumuloarele cu grijă. În cazul unui tratament inadecvat, este posibil să se scurgă electrolitul din acumuloarele. Preveniți contactul direct cu electrolitul. Dacă electrolitul intră totuși în contact cu pielea, spațiul zona afectată cu apă. Dacă electrolitul intră în contact cu ochii, cereți imediat ajutorul unui medic. Electrolitul acumulatorului poate cauza iritații sau arsuri.

**6. Servisarea**

**a)** Nu schimbați părțile aparatului, nu efectuați singuri reparațiile și nu interveniți nici în alt mod la aparat. Pentru reparațiile dispozitivelor apelați la personal calificat.

**b)** Nu este permisă nici o reparație sau modificare a produsului fără acceptul societății noastre (poate duce la vătămări sau daune pentru utilizator).

**c)** Sculele electrice trebuie întotdeauna reparate de către un centru servis autorizat. Folosiți numai piese originale sau recomandate. Prin acesta veți asigura siguranța Dvs și a aparatului.

## PRESCRIPTII DE SECURITATE SUPLIMENTARE

- Înainte de a pune în funcțiune aparatul, vă rugăm să citiți cu atenție și să păstrați următorul îndrumător.

**! - Acest semn atrage atenția asupra posibilelor accidente personale sau a deteriorărilor la aparat**

! Întrucât nu țineți cont de cele descrise în acest manual, se poate ivi pericol de accident.

- Aparatul corespunde prescripțiilor și standardurilor valabile.

! **Atenție!** Pistolul cu aer cald emite aer cald de 400-600°C, ceea ce nu este vizibil sub nici o formă!

! **Tineți cont de aerul cald emis, deoarece el poate conduce la accidente grave.**

! **Nu apucați capătul duzei, în timp ce pistolul este în funcțiune, deoarece poate provoca arsuri!**

! **Folosirea neglijentă a pistolului poate produce și incendiu!**

! **Nu su ați aer îndelungat pe un singur loc!**

! **Fiți foarte atent în apropierea materialelor în amabile. Nu uitați că aerul cald se poate extinde pe materialele în amabile chiar și dacă nu-l veddeți!**

! **Nu utilizați pistolul în pericol de explozie!**

! **Nu utilizați pistolul ca uscător de păr!**

! **Dacă doriți să uscați îmbrăcăminte sau încălțăminte, aveți grijă să nu orientați aerul cald emis spre sine sau spre alte persoane! Nu orientați pistolul spre țevi electrice sau conectoare, deoarece se poate produce scurt circuit!**

! **Nu astupați duza, deoarece acest fapt poate duce la incendiu în interiorul pistolului!**

- După folosire lăsați pistolul să se răcească la un loc corespunzător!

- Nu lăsați sau nu păstrați pistolul în aer liber!

**Folositi imbracaminte de protectie pentru zgomot, praf si vibratii !!!**

**PATRATI INSTRUCIUNILE DE PROTECTIE SI SECURITATE !!!**

## DESCRIERE

- 1 Su antă de aer cald
- 2 Cadran de protecție
- 3 Aspirator de aer rece
- 4 Partea principală
- 5 Ladă de plastic
- 6 Conecțiune principală (230 V AC)
- 7 Întrerupător cu două poziții
- 8 Duză punctiformă
- 9 Duză de deviere
- 10 Duză cârlig
- 11 Duză protecție sticlă
- 12 Cârlig de răzuire

## Pictograme

Pictograme a ate pe ambalajul produsului:

- a) Valori electrice
- b) Putere
- c) Numărul treptelor de aer cald

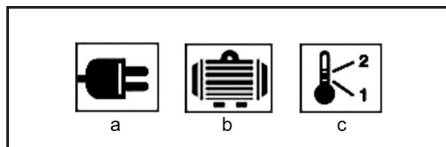

## UTILIZARE ȘI FUNCȚIONARE

Familia de aparate ASIST este accesibilă doar pentru lucrări de uz casnic, la nivel de hobby.

Producătorul și importatorul nu propun utilizarea aparatelor nici în condiții extreme, nici sub sarcină extremă.

Orice alte condiții se stabilesc de comun acord de către producător și beneficiar.

**! Atenție** la pericolul de explozie și de foc. În cazul muncii cu materiale din plastic, straturi de vopsea (în special suprafețe vopsite cu mult timp în urmă), lacuri și alte materiale de acest gen se pot produce gaze toxice.

- Temperatura optimă de lucru trebuie stabilită prin probe, de aceea recomandăm să începeți cu o temperatură mai mică. Temperatura optimă de lucru și distanța dintre duza și materialul prelucrat se modifică în funcție de tipul acesteia. Să fie întotdeauna minim 50 mm.

Pistolul cu aer cald este potrivit pentru efectuarea lucrărilor următoare:

- înlăturarea straturilor vechi de vopsea sau a răsășițelor de vopsea de pe materiale feroase, plastice sau lemnoase;

- înlăturarea etichetelor lipite;

- montarea tablelor din PVC;

- formarea materialelor care se moaie în urma căldurii, enumerând aici și materialele plastice acrilice sau plexidre;

- lipirea cu aer cald a materialelor sintetice, a materialelor îmbrăcate cu PVC și a foliilor;

- contracția țevilor din plastic;

- încălzirea materialelor și accesoriilor pentru montarea țevilor, îndoirea țevilor;

- repararea schiurilor, surfurilor sau a altor materiale sportive asemănătoare.

### Reglarea temperaturii

Pe pistolul su antă de aer cald sunt posibile 2 poziții:

1. Temperatură scăzută – pentru utilizare în locurile în care din cauza materialului sau a mediului de lucru nu este permisă temperatura ridicată. Reglare 400 °C.

2. Temperatură ridicată – pentru încălzirea mai rapidă a materialului, de asemenea în locurile în care se poate utiliza pistolul de la o distanță mai mare. Reglare 600 °C.

## Setări recomandate

Înlăturarea stratului de vopsea	Temperatură ridicată
Dezghetearea țevilor	Temperatură ridicată
Îndoirea obiectelor din plastic	Temperatură scăzută
Contractarea materialelor plastice	Temperatură scăzută

În toate domeniile de utilizare, în afară de înlăturarea stratului de vopsea de pe cadranul geamului, poate fi utilizat fără duză, dar pentru rezultate mai bune se recomandă utilizarea unei duze.

## Punere în funcțiune

Reglarea pistolului cu aer cald pentru temperatură mai înaltă sau scăzută

Pentru temperatură mai scăzută așezați comutatorul (7) în poziția '1'.

Pentru temperatură mai înaltă așezați comutatorul (7) în poziția '11'.

Pentru oprirea pistolului cu aer cald așezați comutatorul în poziția '0'.

## Duze

Setul conține patru duze diferite, care pot fi utilizate în felul următor:

### Duza punctiformă

Această duză va su a aerul cald pe material într-un punct. Ideală pentru înlăturarea stratului de vopsea, în colțuri greu accesibile, în orificii, pe margini sau în orice loc unde scopul este înlăturarea exactă a stratului de vopsea.

### Duza de deviere

Duza produce un jet îngust de aer cald pe material. Ideală pentru înlăturarea straturilor de vopsea sau lac de pe suprafețe netede, cum ar fi podeaua, ușile, scările, etc. Se va folosi împreună cu o racletă plată.

### Duza protecție sticlă

Această duză deviază jetul de aer cald de la sticla sau alte materiale fragile, aerul cald fiind redirecționat către material.

### Duza cârlig

Această duză va răspândi aerul cald în mod uniform pe toată suprafața materialului.

### Cârlig de răzuire

Scoateți mânerul din set, înlăturați piulița de pe capătul acestuia, montați la locul ei lama triunghiulară, apoi strângeți piulița. Lama triunghiulară este ideală pentru răzuirea vopselei de pe suprafețe netede din lemn și de pe muchii.

Nu uitați să curățați lama după utilizare și înainte de depozitare cu o perie de sârmă și puțin ulei.

## Înlăturarea stratului de vopsea

Alegeți duza corespunzătoare și montați-o pe su anta de aer cald. Alegeți o racletă potrivită sau un cârlig de răzuire.

Țineți pistolul cu duza la circa 50 mm de suprafața vopselei și începeți să mișcați pistolul înainte și înapoi

cu setarea inițială de aer de temperatură scăzută, până când pe stratul de vopsea vor apărea bășici și se formează bule. Înlăturați stratul de vopsea imediat cu ajutorul unei raclete sau unui cârlig de răzuire. Încercați să încălziți stratul de vopsea care se așază chiar în fața racletei, pentru a efectua o mișcare continuă.

Nu încălziți prea mult stratul de vopsea, deoarece vopseaua arsă se înlătură mai greu.

Majoritatea etichetelor pot fi înlăturate prin încălzirea adezivului. Aveți grijă să nu su ați timp îndelungat aerul cald pe etichetă, pentru că pot apărea bășici pe vopsea.

## Înlăturarea stratului de vopsea de pe cadranul geamului

Utilizați întotdeauna duza protectoare pentru sticlă. Asigurați-vă că înainte de a porni pistolul duza este ținută în direcția corespunzătoare – nu pe sticlă. Rotiți pistolul cu 90°, dacă îl rotiți în direcția muchiilor orizontale sau verticale. Lăsați să se răcească pistolul înainte de a-l roti. Puteți înlătura stratul de vopsea de pe suprafața cu ajutorul unui cârlig de răzuire sau cu o perie de sârmă.

**ATENȚIE:** Sticla se poate sparge ușor.

## Dezghetearea conductelor

Alegeți duza cârlig și montați-o pe su anta de aer cald. Porțiunea înghețată se va încălzi întotdeauna dinspre un capăt spre celălalt, nu de la mijloc.

**ATENȚIE:** Nu încercați dezghetearea țevilor din PVC. Verificați întotdeauna dacă conducta încălzită este de apă, nu de gaz. Niciodată nu încălziți conducte de gaz.

## Contractarea cablurilor electrice

Alegeți duza cârlig și montați-o pe su anta de aer cald. Alegeți cadranul care se contractă la acțiunea aerului cald, a cărui diametru corespunde cu diametrul materialului. Încălziți uniform cadranul.

## Sudarea maselor plastice

Alegeți duza punctiformă sau cea de deviere și montați-o pe su anta de aer cald. Materialele care se vor suda trebuie să fie confecționate din același tip de material. Zonele de contact să fie curate și degresate. Încălziți suprafața de sudat până când plasticul devine lipicios apoi fixați pe cealaltă suprafață.

**ATENȚIE:** Materialele plastice se pot transforma din starea lipicioasă în stare uida. Aveți grijă să nu va ardeți de la plasticul fierbinte. Nu înlăturați plasticul topit de pe rană. Puneți sub apă rece imediat zona afectată și apelați la ajutorul medicului.

## Îndoirea materialelor din plastic

Alegeți duza cârlig și montați-o pe su anta de aer cald. Rotiți pistolul și plasați-l pe stativ astfel încât să stea ferm și cu duza orientată spre sus, vezi figura. Pentru a preveni înfundarea sau um area țevii, umpleți țeava cu nisip uscat și închideți ambele capete. Încălziți de-a lungul țevii, cu mișcări regulate și îndoiiți în forma dorită.

**ATENȚIE:** Protejați-vă mâinile de căldură.

---

## CURĂȚIRE SI INTRETINERE

---

! Inainte de curățire si intretinere deconectati aparatul.

Polizorul manual de colt nu necesită intretinere specială.

Curățați regulat canalele de aerisire.

Nu curățați aparatul cu materiale sau obiecte ascuțite si aspre.

### ***Păstrarea aparatului, dacă nu este folosit timp mai îndelungat***

Nu păstrați aparatul într-un loc cu temperatură ridicată.

Dacă este posibil, păstrați dispozitivele în locuri cu temperatură și umiditate constantă.

---

## TECHNICKÉ ÚDAJE:

---

Tensiune	230 V
Frecvență	50 Hz
Putere	1350 W / 2000 W
Numărul treptelor de aer cald	2
Temperatura maximă a aerului	400°C / 600°C
Tirajul maxim al aerului	300L/min / 500L/min
Greutate	0,7 kg
Clasa de protecție	□ / II.

Modificări rezervate!

---

## OCROTIREA MEDIULUI ÎNCONJURĂTOR PRELUCRAREA DEȘEURILOR

---



Utilajele electrice, anexele și ambalajele ar trebui să fie returnate pentru o revalorificare care să nu dăuneze mediului înconjurător.

### **Nu aruncați aparatura electrică la deșeurile casnice!**

Conform directivei europene WEEE (2002/96/ES) cu privire la instalațiile electrice și electronice vechi și aproximarea acestora în legislațiile naționale, predați instrumentele electrice nefolosibile la magazin cu ocazia cumpărării unor aparate asemănătoare sau la centrele de colectare accesibile destinate colectării și lichidării aparatelor electrice. Aparatura electrică astfel predată va fi adunată, demontată și trimisă spre o revalorificare, astfel încât să nu afecteze mediul înconjurător.

Produsul îndeplinește exigențele regulamentului RoHS (2002/95/EC)

---

## GARANTIE

---

Condițiile de garanție se a a in documentul alăturat.

Data fabricației

Data fabricației se poate citi din codul de fabricație situat pe eticheta produsului. Formatul codului de

fabricație este AAAA-CCCC-DD-HHHHH  
unde CCCC este anul și DD este luna fabricației.

## ES DECLARAȚIE DE CONFORMITATE

*Noi, importatorul din UE*

**WETRA-XT, ČR s.r.o.**

U Libeňského pivovaru 63/2Náchodská 1623

180 00 Praha 8, Czech Republic

IČO: 25632833

**declarăm că produsul**

**Tip:**

**AE6H200SN1**

**Denumirea:**

**PISTOL CU AER CALD**

**Parametrii tehnici:**

Valori electriceii	230V~50Hz
Putere	2000W
Temperatura maximă a aerului	400°C / 600°C
Tirajul maxim al aerului	300L/min / 500L/min

**Respectă toate dispozițiile următoarelor regulamente ale Uniunii Europene:**

EC Machinery Directive (MD)	2006/42/EC (98/37/EC)
EC Low Voltage Directive (LVD)	2006/95/EC
EC Electromagnetic Compatibility Directive (EMC)	2004/108/EC

**Testarea produsului și examinarea ES a tipului au fost realizate de către firma autorizată:**

Intertek Testing Services Shanghai, Building No. 86 Qinzhou Road, Shanghai 200233, China

**Caracteristicile și specificațiile tehnice ale produsului corespund următoarelor norme UE:**

EN 60335-1  
EN 60335-2-45  
EN 50366  
EN 55014-1  
EN 55014-2  
EN 61000-3-2  
EN 61000-3-3

**CertIFICATELE ȘI REZULTATELE TESTELOR SUNT ÎNREGISTRATE ÎN URMĂTOARELE CERTIFICATE ȘI RAPORTE AL TESTELOR:**

Certificat număr: SHEMC 1005004	Raport test număr: SH10050189-001
------------------------------------	--------------------------------------

**Persoana responsabilă de completarea documentației tehnice:**

Alexandr Herda, general manager  
WETRA-XT, ČR s.r.o.  
U Libeňského pivovaru 63/2  
180 00 Praha 8, Czech Republic

**Data:** 2011-05-09

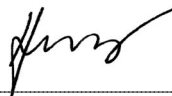

**Alexandr Herda, general manager**



Praha, 2011-05-09

## ZÁRUČNÍ LIST - CZ

### Záruční podmínky

1. Na uvedený výrobek zn. ASIST poskytuje spol. Wetra - XT, ČR s.r.o. **24 měsíců** záruku od data prodeje.
2. Tato záruka zahrnuje bezplatnou opravu nebo výměnu vadných - poškozených částí.
3. Vzhledem k tomu, že nářadí ASIST je určeno pouze pro domácí – hobby použití, výrobce ani dovozce nedoporučují používat toto nářadí v extrémních podmínkách a pro podnikatelskou činnost.
4. Záruka nemůže být uplatněna na škody a závady zaviněné neodborným zacházením, přetížením, použitím nesprávného příslušenství, mechanickým poškozením, zásahem nepovolané osoby a přirozeným opotřebením. Záruka se také nevztahuje na poškození z důvodu jiného použití výrobku, než na jaký je určen.
5. Dovozece ani prodejce neodpovídají za škody způsobené neodborným zacházením a obsluhou s tímto výrobkem.
6. V případě uplatnění reklamace doporučujeme předložit doklad, kterým zákazník prokáže zakoupení výrobku, kde bývá vyznačeno: datum prodeje, typové označení výrobku, sériové číslo, razítko prodejny a podpis prodávajícího.  
Z důvodu rychlejšího vyřízení reklamace a snadnější identifikaci výrobku doporučujeme nechat si vyplnit záruční list, který je součástí průvodní dokumentace.
7. Doporučujeme nářadí zasílat do záruční opravy s vloženým dokladem o zakoupení výrobku (eventuálně kopii). Z výše uvedených důvodů doporučujeme přiložit vyplněný záruční list. Výrobek zasílejte v pevném obalu (doporučujeme původní obal uzpůsobený přímo na výrobek), zabráníte tím případnému poškození při transportu.
8. Reklamaci uplatněte u prodejců, kde jste výrobek nebo nářadí zakoupili.
9. Záruční doba se prodlužuje o dobu, po kterou je výrobek nebo nářadí v záruční opravě.
10. Pokud bude servisním technikem při kontrole reklamovaného výrobku zjištěno, že závada byla způsobena nesprávným použitím výrobku a reklamace bude tudíž zamítnuta, bude oprava provedena na náklady majitele výrobku, a to pouze v případě pokud o ni požádá.

Výrobek:

Typ:

Výr. číslo /série/:

Razítko a podpis:

Záznamy opravy:

1.

2.

Datum:

***Doporučujeme při uplatnění reklamace předložit doklad o zakoupení výrobku nebo případně záruční list.***

Vyrobeno pro **Wetra group** v PRC.  
Sběrné místo pozáručního servisu:

**WETRA-XT, ČR s.r.o. ,  
Náchodská 1623. (dovozece)  
Praha 9, Horní Počernice**



## ZÁRUČNÍ LIST - SK

### Záručné podmienky

1. Na uvedený výrobok zn. ASIST poskytuje spol. Wetra - XT, SR s.r.o. **24 mesiacov** záruku od dátumu predaja.
2. Táto záruka zahŕňa bezplatnú opravu alebo výmenu chybných - poškodených častí.
3. Vzhľadom k tomu, že náradie ASIST je určené výhradne pre domáce – hobby použitie, výrobca ani dovozca nedoporučujú používať toto náradie v extrémnych podmienkach a pre podnikateľskú činnosť.
4. Záruka sa nevzťahuje na škody a závady zavinené neodborným zaobchádzaním, preťažením, použitím nesprávneho príslušenstva, mechanickým poškodením, zásahom nepovolanej osoby a prirodzeným opotrebením. Záruka sa taktiež nevzťahuje na poškodenia z dôvodu iného použitia výrobku, než na aký je určený.
5. Dovozca ani predajca nezodpovedajú za škody spôsobené neodborných zaobchádzaním a obsluhou s týmto výrobkom.
6. V prípade uplatňovania reklamácie je nutné predložiť doklad o zakúpení výrobku, kde musí byť vyznačený dátum predaja, typové označenie výrobku, číslo série, razítko predajne a podpis predávajúceho. Z dôvodu čo najskoršieho vybavenia reklamácie a jednoduchšej identifikácie výrobku doporučujeme nechať si vyplniť záručný list, ktorý je súčasťou sprievodnej dokumentácie.
7. Náradie zasielajte do záručnej opravy s vloženým dokladom o zakúpení výrobku (prípadne kópiu dokladu). Výrobok zasielajte v pevnom obale, (doporučujeme pôvodný obal ktorý je prispôbený na veľkosť a tvar výrobku) zabránite tým prípadnému poškodeniu pri preprave.
8. Reklamáciu uplatňujte u predajcu, kde ste výrobok alebo náradie zakúpili.
9. Záručná doba sa predlžuje o dobu, počas ktorej je výrobok alebo náradie v záručnej oprave.
10. Pokiaľ bude servisným technikom pri kontrole reklamovaného výrobku zistené, že závada bola spôsobená nesprávnym použitím výrobku a reklamácia bude tým pádom zamietnutá, bude oprava prevedená na náklady majiteľa výrobku, a to iba v prípade ak o to požiada.

Výrobok:

Typ:

Výr. číslo /séria/:

Razítko a podpis:

Záznamy opravovne:

1.

2.

Dátum:

**Bez predloženia dokladu o zakúpení výrobku, nebude na prípadné reklamácie brany zreteľ !**

Vyrobené pre **Wetra group** v PRC.

Zberné miesto pozáručného servisu, dovozca:

**WETRA – XT, SR s.r.o.,  
Nám. A. Hlinku 36/9 ,  
017 01 Považská Bystrica**

## JÓTÁLLASI BIZONYÍTVÁNY - H

### A jótállási feltételek.

1. Az adott ASIST márkájú termékre a Wetra – XT, HU Kft. társaság **12 hónap** garanciát nyújt az értékesítés napjától számítva.
2. E garancia tartalmazza a hibás - sérült részek térítés mentes javítását, illetve cseréjét.
3. Figyelemmel arra, hogy az ASIST szerszámok házi – hobbi célra vannak tervezve, sem a gyártó, sem az importőr nem ajánlják a szerszámokat szélsőséges feltételek közt, magas igénybevétel mellett használni.
4. A garancia nem vonatkozik olyan meghibásodásokra és károokra, amelyeket szakszerűtlen használat, vagy túlterhelés okozott, továbbá a nem megfelelő tartozékok használata, mechanikus sérülés vagy avatatlan személy beavatkozása okozott, illetve a természetes elhasználódásra. A garancia szintén nem vonatkozik a termék, az eredeti rendeltetésétől eltérő, más célra való használatából származó sérülésre.
5. Sem az importőr, sem az értékesítő nem felel a szakszerűtlen használat és kezelés okozta károkért.
6. A reklamáció érvényesítése esetén be kell mutatni azt a bizonylatot, amellyel az ügyfél igazolja a termék megvásárlását. A bizonylaton szerepelnie kell a következőknek: eladás dátuma, a termék típusjelölése, sorozatszám, az értékesítőhely pecsétje és az eladó aláírása.  
A reklamáció lehető leggyorsabb intézése érdekében, valamint a termék egyszerű azonosítása céljából ajánljuk a garanciális levél kitöltését, amely a kísérő dokumentáció része.
7. A szerszámokat garanciális javításra, együtt a rendszeren kitöltött beszerzési bizonylattal (esetleg ennek másolatával) együtt küldjük. A fenn említett okokból ajánljuk mellékelni a garanciális levezet is. A terméket kemény csomagolásban kérjük küldeni (legjobb ha az eredeti csomagolásban, amely megfelel a termék alakjának és méretének), hogy meggátoljuk a sérülését a szállítási folyamán.
8. A reklamációt annál az értékesítőnél kell érvényesíteni, ahol termék, vagy a szerzsám megvásárlásra került.
9. A jótállási idő meghosszabbodik azzal az idővel, amely alatt a berendezés, vagy a szerszám javítás alatt volt.
10. Ha a reklamált termék ellenőrzése során megállapítást nyer, hogy a meghibásodást a termék helytelen használata okozta és ezért a reklamáció elutasításra kerül, a javítás költségeit a termék tulajdonosa köteles megfizetni, amennyiben kéri a javítást.

Temék:

Typus

Gyártási szám /sorozat/:

Bélyegző és aláírás:

Szervis bejegyzése:

1.

2.

Datum:

**A beszerzési bizonylat benyújtása nélkül, az esetleges reklamációk nem lesznek figyelembe véve !!!**

A **Wetra group** részére gyártva PRC-ben.

A garancián túli javítások gyűjtőhelye, importőr:

**Wetra-XT, HU Kft. ,  
2330 Dunaharaszti  
Ipari park északi terület Pf.:62  
(V&T logisztikai központ)**

# CERTIFICAT DE GARANTIE - RO

Produsul:..... Model:.....  
Serie:.....

## TERMEN DE GARANTIE 24 luni

Achitat cu factura nr:..... Data vanzarii:.....  
Vindut prin..... Din data de .....  
Adresa..... Tel.....

In conformitate cu prevederile legale in vigoare, SC.WETRA-XT GRUP SRL, garanteaza ca produsele comercializate corespund documentelor de calitate ale furnizorului extern si standarelor inscrise in buletinele de incercari / certificatele tip existente la sediul firmei.

S-a efectuat proba de functionare a aparatului, s-au predate instructiunile de instalare, utilizare si intretinere – in limba romana, toate accesoriile, s-a prezentat modul de utilizare si s-a predate aparatul in perfecta stare de functionare ; s-a verificat corectitudinea datelor inscrise in certificatul de garantie.

Drepturile consumatorului sunt in conformitate cu legea 449/2003 si O.G. 21/92 modificata si completata de O.G. 58/2000 si nu numai .

Durata medie de utilizare a aparatului este de 3 ani.

## ATENȚIE !

Produsele au fost concepute si fabricate pentru a fi utilizate **EXCLUSIV** in scopuri casnice, nu sunt garantate pentru activitati profesionale ( ateliere specializate, servicii catre populatie, restaurante, etc ).

CUMPARATOR:		Am luat cunostinta de modul correct de utilizare al aparatului si de clauzele de garantie.
ADRESA :		
CALITATE :		Semnatura client :
TELEFON :		

Semnatura si stampila vinzatorului: \_\_\_\_\_  
Importator: SC WETRA-XT Grup s.r.l.  
Str. OLTETULUI Nr. 15 , Sector 2, BUCURESTI  
postal code no. 023 818, Romania



Semnatura si stampila importatorului: \_\_\_\_\_

Fabricat în PRC pentru grupul **Wetra**.

## CONDITII DE GARANTIE:

1. In cazul solicitarilor de reparatii in garantie, cumparatorul este obligat sa prezinte **certificatul de garantie** impreuna cu **chitanta / factura originala** de cumparare a aparatului.
2. Perioada de garantie acordata de fabricant pentru aparatele mentionate pe factura / chitanta de functionare este de **24 luni** si decurge dela data cumpararii.
3. Garantia nu se extinde asupra accesoriilor si consumabilelor produselor, precum nici asupra tuturor ansamblurilor casabile ci intra in componenta produselor achizitionate. Deasemeni garantia nu acopera lipsa unui accesoriu sau parti a produsului, lipsa constatata dupa achizitionarea acestuia.
4. Durata termenului de garantie se prelungeste cu timpul scurs de la data la care consumatorul a reclamat defectarea produsului si pina la data repunerii acestuia in stare de functionare.
5. Deteriorari de genul zgirieturilor sau rupturilor elementelor demontabile sau nedemontabile, care nu au fost aduse la cunostinta vinzatorului in momentul achizitionarii, nu intra in garantie.

## PIERDEREA GARANTIEI :

Garantia se pierde la indeplinirea oricareia dintre conditiile de mai jos:

1. Neprezentarea la solicitarea reparatiei a chitantei / facturii originale de cumparare a produsului, insotita de prezentul certificate de garantie avind toate rubricile completate.
2. Nerespectarea de catre cumparator a conditiilor de transport , manipulare, instalare, utilizare si intretinere precizate in prospectele si instructiunile ce insotesc produsul la livrare si de care cumparatorul a luat cunostiinta.
3. Constatarea de catre specialistii firmei a faptului ca defectul reclamat se datoreaza vinei

- cumparatorului.
4. Incredintarea produsului spre a fi reparat altor persoane / firme neautorizate.
  5. Utilizarea produsului in alt regim decit cel casnic, pentru activitati profesionale ca: spalatorii auto, ateliere specializate, firme de prestari servicii catre populatie, etc.
  6. Modificarea/ desigilarea aparatului de catre persoane necalificate / neautorizate.
  7. Constatarea ca, din vina clientului, seria de pe produs este stearsa.

**IMPORTANT !**

**Reparatiile necorespunzatoare efectuate asupra apartului pot afecta securitatea acestuia si pot produce defectiuni iremediabile. Pentru a evita aceste situatii, recomandam efectuarea oricaror reparatii / verificari in exclusivitate la centrele autorizate de catre IMPORTATOR.**

**Adrese SERVICE pentru perioada de garantie si post garantie :**

Localitate	Denumire firma	Adresa	Tel / Fax
Bacau	SC GEFINA SRL	STR.VICTOR BABES NR16 ONESTI	Tel:0234-320749
Bacau	SC MENTOR ELECTRIC SRL	STR. 9 MAI NR. 21	Tel:0234-531938 Fax:0234-546728
Baia Mare	SC ONEDIN SRL	STR.FLORILOR nr. 3/78	Tel:0262-221016 Tel-Fax:0262-224850
Brasov	SC AUSTRIA GENERAL INVEST SRL	Bdul.SATURN 32	Tel/Fax:0268-311360, 326606 Mobil:0722516816
Bucuresti	SC AUSTRIA GENERAL INVEST SRL	Bdul.Dimitrie Pompei nr. 8, cladirea FEPER – sector 2	Tel/Fax:021-2427636
Buzau	SC ELECTRONICA ELVO SRL	Bdul.Unirii bl.126 ap.1 parter	Tel:0238-712522
Carei	PF PASZTI MIHAI	Str.Mihai Viteazu nr. 13 bl.MV13 ap12	Tel:0261-861018
Cluj Napoca	TELEZIMEX SA	Str.Izlazului nr.18	Tel:0264-425250 Fax:0264-425106
Constanta	SC DIMOS IMPEX SRL	Str.Bucuresti 26A	Tel:0241-690277, 692417 Fax: 0241-548211
Craiova	SC STITECH SRL	Str.Craiovitia Noua bl.15 parter	Tel:0251-414854
Craiova	SC ELECTRONICA SERVICE AV SRL	Str.Bazlac nr. 8	Tel:0251-546562
Galati	SC AMARDI SRL	Str.Traian nr. 64 bl.G parter	Tel:0236-312200 Fax:0236-312648
Iasi	SC SAT SRL	Str.Stefan cel Mare 11-13	Tel:0232-264389 Fax:0232-214621
Onesti	SC GEFINA SRL	Str,Victor Babes nr. 16	Tel:0234-320749
Oradea	SC UMISERV 13 SRL	Str.Pitestiilor nr. 16	Tel:0259-420000
Pitesti	SC BRIDEL SRL	Str.Pictor Nicolae Grigorescu Complex 2 Cocosi	Tel:0248-218218 Fax:0248-215450
Pitesti	SC SERVICE PLUS SRL	Cartier Trivale bl.P1 sc.B parter	Tel:0248-271616
Ploiesti	SC DIADVOX SRL	Str.Jepilor nr. 2	Tel:0244-593251
Sibiu	SC HOBBY ELECTRONICE SRL	Str.9 MAI nr. 35	Tel:0269-241141
Suceava	SC CRISTOFAN SRL	Str.Mihai Viteazu 37	Tel:0744272683
Tg.Mures	SC EURANIS SERVICE SRL	Bdul.1848 nr. 23B	Tel:0265-262509
Tg.Mures	SC ALTISAN SERVICE TEAM SRL	Piata BOLYAI nr. 9 ap. 2	Tel:0265-266445
Timisoara	SC SERVICE SOLUTIONS SRL	Str.Mircea cel Batrin 24	Tel:0256214877

**REPARATII EFECTUATE IN PERIOADA DE GARANTIE:**

DATA INTRARII	DATA IESIRII	CONSTATARI	REMEDIERI	LUCRATOR	SEMNATURA CLIENT

	<b>CZ- Seznam částí</b>	<b>SK- Zoznam částí</b>	<b>H- Reszek jegyzéke</b>	<b>RO- Lista componentelor</b>
no.	Název	Názov	Elnevezés	Denumire
1	Plastový kryt	Plastový kryt	Műanyagpajzs	Scut din plastic
2	Šroub	Skrutka	Csavar	Șurub
3	Plastový kryt	Plastový kryt	Műanyagpajzs	Scut din plastic
4	Trubice	Rúra	Cső	Țeavă
5	Prstenec	Prstenec	Gyűrű	Inel
6	Trubice	Rúra	Cső	Țeavă
7	Trubice	Rúra	Cső	Țeavă
8	Kryt	Kryt	Köpeny	Carcasă
9	Nahřivací prvek	Nahrievací prvok	A melegítőelem összetétele	Componenta elementului de încălzire
10	Ploché uchycení	Ploché uchytenie	Lapos felfogatás	Fixare cu placă
11	Prstenec	Prstenec	Gyűrű	Inel
12	Dutina ventilátoru	Dutina ventilátora	A ventilátor ürege	Orificiul ventilatorului
13	Ventilátor	Ventilátor	Ventilátor	Ventilator
14	Blok	Blok	Blokk	Bloc
15	Kryt	Kryt	Köpeny	Carcasă
16	Pojistka	Poistka	Biztosíték	Siguranță
17	Plošný spoj	Plošný spoj	Osszekötés	Placă PCB
18	Základna motoru	Základňa motora	A motor alapja	Baza motorului
19	D.C Motor	D.C Motor	D.C Motor	Motor c.c.
20	Kryt	Kryt	Köpeny	Carcasă
21	Svorka kabelu	Svorka kábla	A kábel csiptetője	Clema cablului
22	Spínač	Spínač	Kapcsoló	Întrerupător
23	Kabel	Kábel	Kábel	Cablu
24	Svorka kabelu	Svorka kábla	A kábel csiptetője	Clema cablului
25	Plastový kryt	Plastový kryt	Műanyagpajzs	Scut din plastic

